

# Joie™

ECE R129/03  
Rearward Facing:  
Child height 61cm-105cm/ Child weight ≤19kg;  
Forward Facing:  
Child height 76cm-105cm/ Child weight ≤19kg;

## i-Spin 360 E enhanced child restraint

- TR Talimat Kilavuzu
- RU Руководство по эксплуатации
- DA Brugervejledning
- AR دليل التعليمات

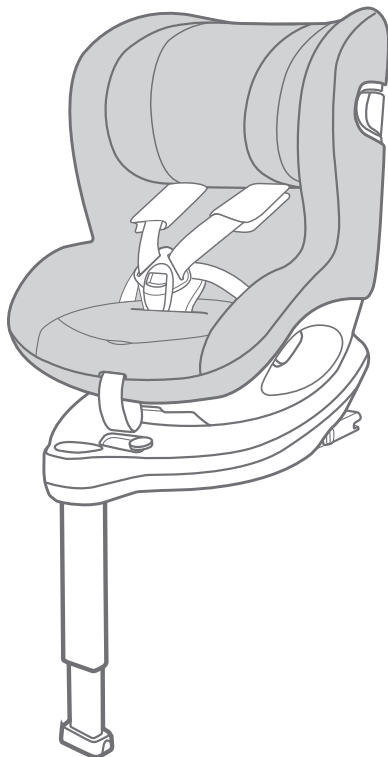

ECE R129/03: ISO/F2X, ISO/R2  
ECE R129/03: i-Size

# TR Joie™'ye Hoş Geldiniz

Joie ailesinin bir parçası olduğunuz için tebrikler! Çocuğunuz ile birlikte yapacağınız seyahatinizin bir parçası olmak bizi fazlasıyla heyecanlandırıyor. i-Spin 360 E geliştirilmiş çocuk koltuğuyla seyahat ederken, yüksek kaliteli, tam sertifikalı güvenli i-Size geliştirilmiş çocuk koltuğu kullanırsınız. Lütfen bu kılavuzu dikkatlice okuyun ve çocuğunuz için rahat bir sürüş ve en iyi korumayı sağladığınızdan emin olmak için her adımı izleyin.

ECE R129/03 Yönetmeliğine göre i-Size ISOFIX bağlantılara sahip bu Joie geliştirilmiş çocuk koltuğunu kullanmak için çocuğunuzun aşağıdaki gereklilikleri karşılaması gerekir.

Arkaya Dönük: Çocuğun boyu 61cm-105cm/ Çocuğun yaşı en az 6 ay / Çocuğun ağırlığı ≤ 19kg;

Öne Dönük: Çocuğun boyu 76cm-105cm/ Çocuğun yaşı en az 15 ay / Çocuğun ağırlığı ≤ 19kg;

## Taban

Lütfen ürünü takmadan ya da kullanmadan önce bu kılavuzdaki tüm talimatları okuyun.

**! ÖNEMLİ: İLERİDE BAŞVURMAK İÇİN SAKLAYIN.  
LÜTFEN DİKKATLE OKUYUN.**

Lütfen kullanım kılavuzunu, sağdaki şekilde gösterildiği gibi, tabanın arkasındaki saklama bölümünde saklayın.

Garanti bilgileri için lütfen [joiebaby.com](http://joiebaby.com) adresindeki web sitemizi ziyaret edin.



## Parça Listesi

Lütfen herhangi bir eksik parça olmadığından emin olun. Lütfen herhangi bir eksik varsa satıcıyla iletişime geçin.

- Şekil 1 Kafa Desteği
- Şekil 2 Oturak Altlığı
- Şekil 3 Toka
- Şekil 4 Kemer Ayarlama Düğmesi
- Şekil 5 Ayar Kayışı
- Şekil 6 Akıllı Ride™ kilit
- Şekil 7 Yük Ayağı
- Şekil 8 Takma Ayağı Ayar Düğmesi
- Şekil 9 Yük Ayağı Göstergesi
- Şekil 10 Yatırma Ayarlama Düğmesi
- Şekil 11 Döndürme Düğmesi
- Şekil 12 Omuz Kayışı
- Şekil 13 Kafa Desteği Ayar Kolu
- Şekil 14 Yan Darbe Kalkanı
- Şekil 15 Talimat Kılavuzu Depolama Yuvası
- Şekil 16 ISOFIX Bağlayıcı
- Şekil 17 ISOFIX Ayarlayıcı Düğmesi
- Şekil 18 ISOFIX Kılavuzları

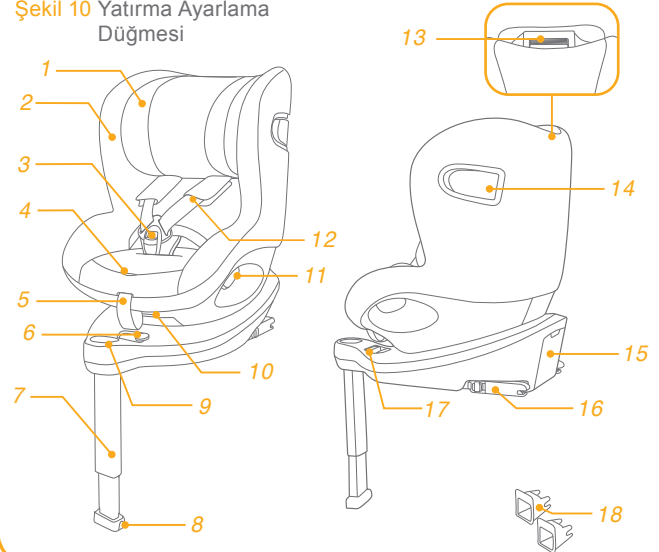

## UYARI

! ECE R129/03 Yönetmeliğine göre ISOFIX bağlantılara sahip bu geliştirilmiş çocuk koltuğunu kullanmak için çocuğunuzun aşağıdaki gereklilikleri karşılaması gerekir.

Arkaya Dönük:

Çocuğun boyu 61cm-105cm/ Çocuğun yaşı en az 6 ay / Çocuğun ağırlığı  $\leq$  19kg;

Öne Dönük:

Çocuğun boyu 76cm-105cm/ Çocuğun yaşı en az 15 ay / Çocuğun ağırlığı  $\leq$  19kg;

! ÖNEMLİ - ÇOCUK 15 ayını DOLDURANA KADAR ÖNE DÖNÜK KONUMDA KULLANMAYIN (Talimatlara başvurun)

! Geliştirilmiş çocuk koltuğunu araca bağlayan tüm kemerler sıkı olmalıdır, destek ayağı araç tabanına temas etmelidir, çocuğu tutan kemerler çocuğun gövdesine göre ayarlanmalı ve kemerler bükülmemelidir.

! Çocuğunuz bu geliştirilmiş çocuk koltuğuna yerleştirildikten sonra, emniyet kemeri doğru biçimde kullanılmalı ve her kucak kayışı, leğen kemiği bölgesi sıkıca oturacak, gergin olacak şekilde takılmalıdır.

! Bir kazada şiddetli zorlanmalara maruz kaldığında bu geliştirilmiş çocuk koltuğu değiştirilmelidir. Bir kaza, üzerlerinde göremeyebileceğiniz hasara neden olabilir.

## UYARI

! Yetkili makamın onayı olmadan cihazda herhangi bir değişiklik veya ekleme yapılması ve geliştirilmiş çocuk koltuğu üreticisi tarafından sağlanan montaj talimatlarının tam olarak yerine getirilmemesi durumlarında ortaya çıkabilecek tehlikeleri dikkate alın.

! Lütfen bu geliştirilmiş çocuk koltuğunu güneş altında bırakmayın; aksi durumda çocuğun cildi için çok ısınabilir. Çocuğu içine yerleştirmeden önce geliştirilmiş çocuk koltuğunu mutlaka dokunarak kontrol edin.

! Çocuk, geliştirilmiş çocuk koltuğu sisteminde gözetimsiz bırakılmamalıdır.

! Çarpışma durumunda yaralanmalara neden olabilecek herhangi bir bavul veya diğer nesnelere uygun biçimde sabitlenmelidir.

! Geliştirilmiş çocuk koltuğu, tekstil malzemeleri olmadan kullanılmamalıdır.

! Koltuk performansının önemli bir parçasını oluşturduklarından, tekstil malzemeleri üretici firmanın önerdiğinin dışındakilerle değiştirilmemelidir.

! Talimatlarda açıklananların ve geliştirilmiş çocuk koltuğunda belirtilenlerin dışında yük taşıma temas noktaları KULLANMAYIN.

## UYARI

- ! Bu geliştirilmiş çocuk koltuğunu, bebek moduyla kullanılırken asla hava yastıklarıyla donatılmış herhangi bir araç koltuğuna KURMAYIN.
- ! Aracınıza düzgün biçimde kurulabildiğinden emin olmak için lütfen bu geliştirilmiş çocuk koltuğunu satın almadan önce kontrol edin.
- ! HİÇBİR geliştirilmiş çocuk koltuğu bir kazada yaralanmaya karşı tam koruma garanti edemez. Ancak bu geliştirilmiş çocuk koltuğunun doğru kullanılması, çocuğunuzun ciddi yaralanma veya ölüm riskini azaltacaktır.
- ! ! Bu geliştirilmiş çocuk koltuğunu bu kılavuzdaki talimatları dikkate almadan KURMAYIN; aksi durumda çocuğunuzu ciddi yaralanma veya ölüm riski altına sokabilirsiniz
- ! ! Hasarlı veya eksik parçaları varsa bu geliştirilmiş çocuk koltuğunu KULLANMAYIN.
- ! Omuz kayışları ve bacaklar arasındaki kasık kayışıyla doğru ve güvenli biçimde bağlanmasını engelleyebileceğinden, çocuğunuza geniş/büyük beden kıyafetler GİYDİRMEYİN
- ! Sabitlenmemiş geliştirilmiş çocuk koltuğu keskin dönüş, ani durma veya çarpma durumunda etrafa fırlayarak araçtakileri yaralayabileceğinden, bu geliştirilmiş çocuk koltuğunu veya diğer öğeleri aracınızda kemerle bağlanmamış veya sabitlenmemiş hâlde BIRAKMAYIN.

## UYARI

- ! Çocuğunuzun güvenliğini tehlikeye atacak yapısal hasarı olabileceği için, ikinci el veya kullanım geçmişini bilmediğiniz bir geliştirilmiş çocuk koltuğunu ASLA kullanmayın
- ! Geliştirilmiş çocuk koltuğunu araçta veya çocuğu geliştirilmiş çocuk koltuğunda sabitlemek için ASLA ip ya da benzeri nesnelere kullanmayın.
- ! Geliştirilmiş çocuk koltuğunun, hiçbir parçası hareketli koltukları veya araç kapılarının çalışmasını engellemeyecek şekilde kurulduğundan emin olun.
- ! Bakım, onarım ve parça değişimiyle ilgili sorunlar için dağıtıcıya danışın.
- ! Uzun bir süre kullanılmayacaksa, bu geliştirilmiş çocuk koltuğunu araç koltuğundan çıkarın.
- ! Bu geliştirilmiş çocuk koltuğunun parçaları hiçbir biçimde yağlanmamalıdır.
- ! Çocuğu, kısa gezilerde bile mutlaka geliştirilmiş çocuk koltuğunda sabitleyin; çünkü çoğu kaza böyle durumlarda meydana gelir.
- ! ! ISOFIX kılavuzlarının kirli olup olmadığını sıklıkla kontrol edin ve gerekirse temizleyin. İçlerine kir, toz, yiyecek parçaları vb. girerse güvenilirlik olumsuz etkilenebilir.
- ! Bu geliştirilmiş çocuk koltuğuna önerilen iç yastıklar dışında herhangi bir nesne KOYMAYIN
- ! Çocuk koltuğu bu konumlardan birinde kullanıldığında, onaylı tüm araçlara sığmayabilir.

## Acil durum

Acil durumda veya kazalarda, en önemli nokta çocuğunuza hemen ilk yardım ve tıbbi müdahale uygulanmasıdır.

## Ürün Bilgisi

"i-Size" (Tümleşik Evrensel ISOFIX Geliştirilmiş Çocuk Koltuğu Sistemleri), bir aracın tüm i-Size oturma konumlarında kullanıma yönelik bir Geliştirilmiş Çocuk Koltuğu Sistemi kategorisidir.

1. ECE R129/03 Yönetmeliğine göre, ürün, Evrensel ISOFIX Sınıf ISO/ F2X, ISO/R2 geliştirilmiş çocuk koltuğudur ve ISOFIX bağlantıları kullanılarak takılmalıdır.
2. Bu bir "i-Size" Geliştirilmiş Çocuk Koltuğu Sistemidir. 129 numaralı UN Yönetmeliğe göre, aracın kullanım kılavuzunda araç üreticisi tarafından belirtilen i-Size uyumlu araç koltuğu konumlarında kullanım için onaylanmıştır.
3. Şüpheli duyulması durumunda Geliştirilmiş Çocuk Koltuğu Sisteminin üreticisine veya bayisine danışın.



**Malzemeler** Plastik, metal, kumaş  
**Patent Numarası** Patentler beklenmemektedir

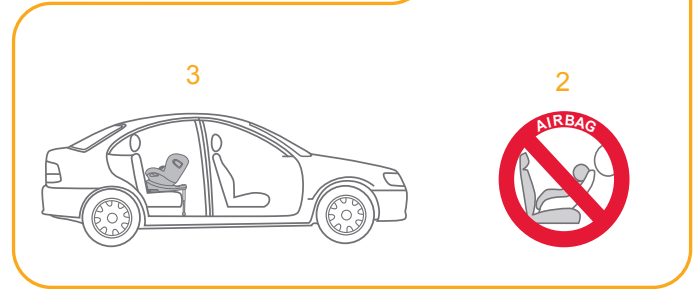
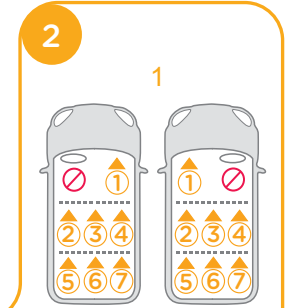
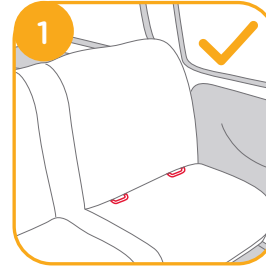

## Montajda Dikkat Edilecek Noktalar

bkz. resim 1 - 2

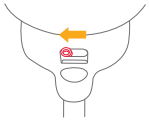

## Montaj Modunu Seçin

	Çocuğun Boyu/Kilosu	Montaj Modu	Montaj	Referans Yaş	Eğim Konumu
ECE R129/03	61cm-105cm/ ≤19kg	Arkaya dönük mod		6 ay ila yaklaşık 4 yaş	Konum 1-6
	76cm-105cm/ ≤19kg	İleri Bakan Mod		15 ay ila yaklaşık 4 yaş	Konum 1-6

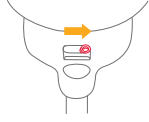
Çocuğun Yaşı	Montaj Modu	Montaj	Akıllı Ride™ kilit
6-15 ay	Arkaya dönük mod		
> 15 ay	Arkaya/İleri bakan mod	 veya 	

## Tabanı Takma

bkz. resim 3 - 12

! Tabanı araç koltuğuna yerleştirdikten sonra yük ayağını zemine doğru aşağı çekin. 3

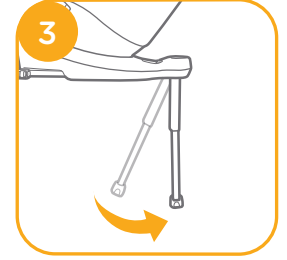

! Kurulumu yardımcı olmak için ISOFIX kılavuzlarını geçirin. 4 -1



- ! ISOFIX için 11 ayarlanabilir konum vardır. ISOFIX düğmesine basarken 5 -1, ISOFIX bağlayıcıları çekerek çıkarın. 5 -2

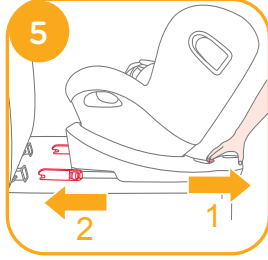

- ! Yük ayağında 19 pozisyon vardır. Yük ayağı göstergesinin kırmızı renkte olması, yük ayağının yanlış konumda bulunduğunu gösterir. 8
- ! Yük ayağının aracın tabanıyla tam olarak temas ettiğinden emin olun. Kırmızı renk yanlış şekilde kurulduğu anlamına gelir. 8

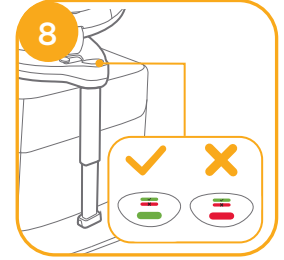

- ! Her iki ISOFIX bağlayıcının da ISOFIX tutturma noktalarına sıkıca takıldığından emin olun. Her iki ISOFIX bağlayıcıdaki göstergelerin renkleri tamamen yeşil olmalıdır. 6 -1

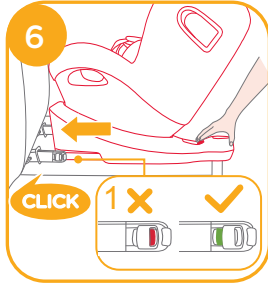

- ! Her iki ISOFIX bağlayıcıyı çekerek, tabanın güvenli bir şekilde takıldığına kontrol edin.
- ! ISOFIX bağlayıcılar, ISOFIX tutturma noktalarına takılmalı ve kilitlemelidir. 9 -1
- ! Yük ayağı doğru takılmalı ve göstergesi yeşil olmalıdır. 9 -2

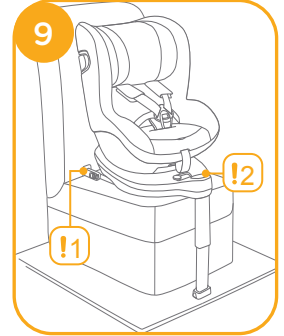

- ! ISOFIX bağlantısını yaptıktan sonra yük ayağını zemine doğru aşağı çekin. Yük ayağı göstergesi yeşil renkte olduğunda, yük ayağı doğru biçimde takılmıştır.

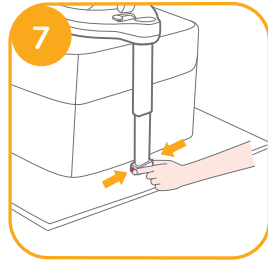

- ! Yük ayağı serbest bırakma düğmesini sıkın ve yük ayağı uzunluğunu ayarlayın. 7

## Tabanı çıkarma

Araçtan çıkarmak için, ISOFIX ayarlayıcı düğmesine basın **10 -1** ve tabanı arka kısmını koltuktan çekin.

**10 -2**

Bağlayıcılara bastırarak aracın ISOFIX bağlantısından serbest bırakın. **11**

Ulaşım sırasında hasarı önlemek için, ISOFIX ayarlayıcı düğmesine **12 -1** basın ve bağlayıcıyı tamamen katlayın. **12 -2**

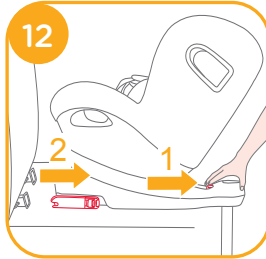
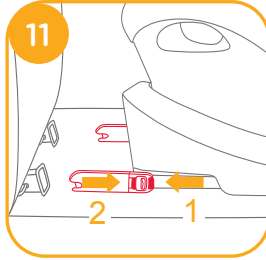
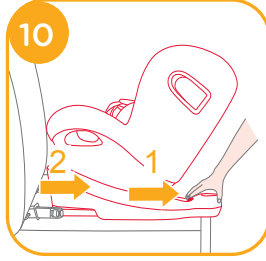

## Yan Darbe Kalkanını Kullanma

bkz. resim **13 - 15**

! En yüksek yan darbe güvenliği için yan darbe koruması kalkanının açık konumda kilitlendiğinden emin olun.

1. Kayış takımı tokası konuma geri getirildiğinde ve kayış takımı sıkıştırıldığında her iki taraf açılarak yan darbe kalkanları otomatik olarak etkinleştirilir. **13 -1 13 -2**

! **ÖNEMLİ:** Yan darbe koruma elemanlarının açılmasının, çocuğun zaten yeterince sıkı bağlandığı anlamına gelmediğini unutmayın.

2. Daha fazla oturma alanı sağlamak gerekirse araç kapısının ters tarafındaki yan darbe kalkanı kapatılabilir. Aracın dış kısmına en yakın olan taraf her zaman açık konumda olmalıdır. **14 -1 14 -2**

3. Yan darbe, **15** numaralı resimde gösterildiği gibi elle açılabilir.

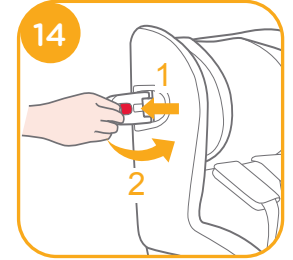



## Yatırma Ayarı

bkz. resim 16 - 17

Yatırma ayarı düğmesini 16 sıkıp, geliştirilmiş çocuk koltuğunu uygun konuma ayarlayın. Yatırma açıları 17 numaralı resimde gösterilmektedir.

Yatırdıktan sonra lütfen yük ayağı konumunu tekrar kontrol edin.  
Arkaya dönük mod için 6, öne dönük mod için 6 yatırma konumu vardır.

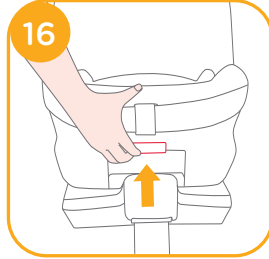

## Yükseklik Ayarı

Kafa Desteği ve Omuz Kayışı için

bkz. resim 18 - 20

1. Lütfen kafa desteğini ayarlayın ve omuz kayışlarının 18 numaralı resme uygun olarak doğru yükseklikte olduğunu kontrol edin.  
! Arkaya dönük konumda kullanılırken, omuz kayışı yüksekliği çocuğun omuzlarının üst kısmıyla eşit düzeyde veya üst kısmının aşağısında olmalıdır. 18  
! Öne dönük konumda kullanılırken, omuz kayışı yüksekliği çocuğun omuzlarının üst kısmıyla eşit düzeyde olmalıdır. 18
2. Kafa desteği ayar kolunu sıkarken 19, 6 konumdan birine geçinceye kadar kafa desteğini yukarı veya aşağı itin. Kafa desteği konumları 20 numaralı resimde gösterilmektedir.

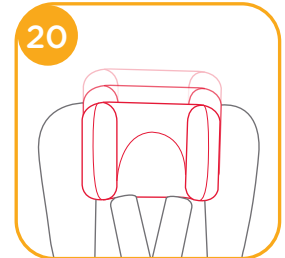
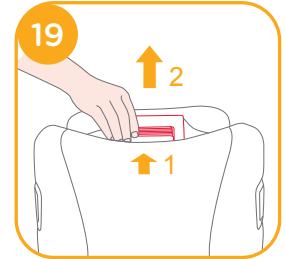

## Arkaya Dönük Modda Kullanma (Çocuğun boyu 61cm-105cm/Çocuğun kilosu ≤19kg/6 ay - 4 yaş)

bkz. resim 21 - 31

- ! Lütfen geliştirilmiş çocuk koltuğunu aracın arka koltuğuna monte edip, ardından çocuğu geliştirilmiş çocuk koltuğuna yerleştirin.
- ! Geliştirilmiş çocuk koltuğu arkaya dönük modda kullanılırken lütfen Akıllı Ride™ kilidi sola kaydırın.

1. ISOFIX ISOFIX ayarlayıcı düğmesine basın 22 -1 ve taban arka kısmını koltuktan çekin.

2. Çocuğun yandan daha kolay yerleştirilmesi/çıkarılması amacıyla döndürmek için döndürme düğmesine basıp koltuğu arkaya dönük konuma döndürün. 23 ve 24

! Geliştirilmiş çocuk koltuğunu döndürmek için herhangi bir taraftaki döndürme düğmesine basın.

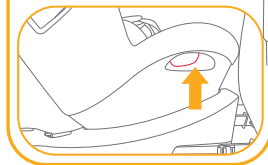
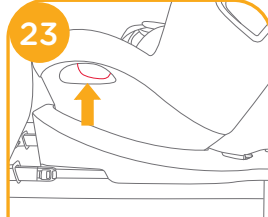
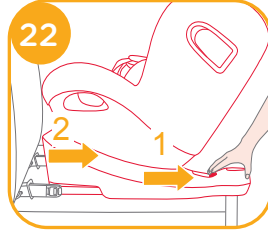
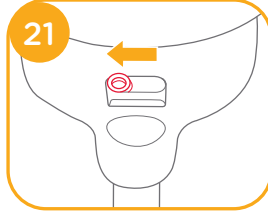

3. ISOFIX bağlayıcıları başarıyla taktıktan sonra, ISOFIX ayarı düğmelerine tekrar basarken, koltuğu aracın arkalığı ile temas edene dek geri doğru itin.

25 -1 25 -2

! ISOFIX bağlayıcılar, ISOFIX tutturma noktalarına takılmalı ve kilitlenmelidir. 26 -1

! Yük ayağı doğru takılmalı ve göstergesi yeşil olmalıdır. 26 -2

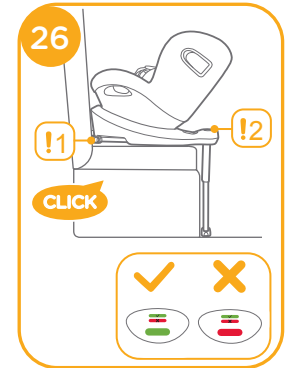
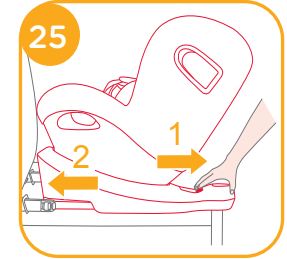

## Çocuđu Sabitleme

1. Şerit ayarı düđmesine basarken, omuz kayışlarını istediđiniz uzunluđa çekin (uzatmak için sabit omuz tamponlarının alt kısmından çekin). 27
2. Kırmızı düđmeye basarak kayışın tokasını açın. 28
3. Çocuđun arkaya dönük modda daha rahat yerleştirelmesini sağlamak için 29 koltuđun her iki tarafında bulunan tokaların numaralı resimde gösterildiđi gibi sabitleyin.

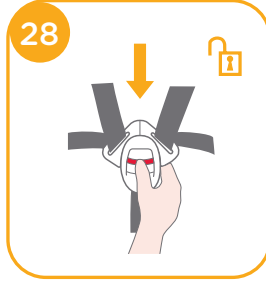

4. Çocuđu geliştirelmiş çocuk koltuđuna yerleştirep her iki kolu kayışlardan geçirin.
- ! Çocuđ oturtulduktan sonra, omuz kayışlarının dođru yükseklikte olup olmadıđını tekrar kontrol edin.
5. Tokayı takın. Lütfen 30 numaralı resme başvurun.

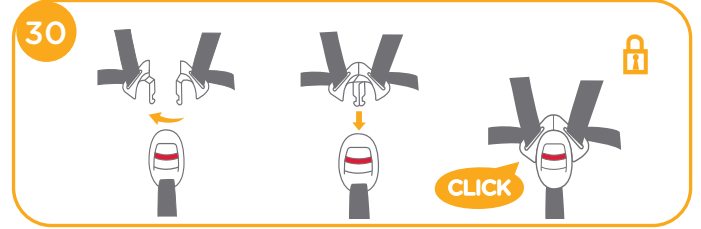

6. Ayar şeridini aşıđı çekin ve çocuđun dođru biçimde sabitlendiđinden emin olmak için uygun uzunluđa ayarlayın. 31
- ! Çocuđu her zaman kayışta sabit ve gevşeklikler giderilerek uygun biçimde sıkıştırılmış şekilde tutun.

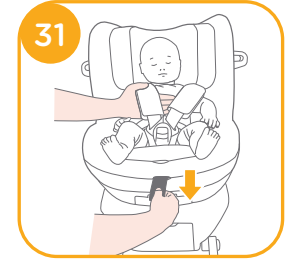

## Öne Dönük Modda Kullanma (Çocuğun boyu 76cm-105cm/Çocuğun kilosu 19kg/15 ay - 4 yaş)

bkz. resim 32 - 41

- ! Lütfen geliştirilmiş çocuk koltuğunu aracın koltuğuna monte edip, ardından çocuğu geliştirilmiş çocuk koltuğuna yerleştirin.
- ! Geliştirilmiş çocuk koltuğu öne dönük modda kullanılırken lütfen Smart Ride™ kilidi sağa kaydırın. 32

1. ISOFIX ayarlayıcı düğmesine basın 33 -1 ve taban arka kısmını koltuktan çekin. 33 -2

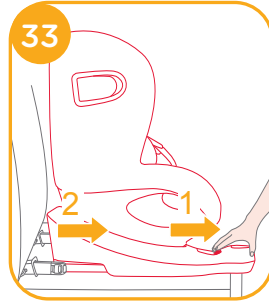
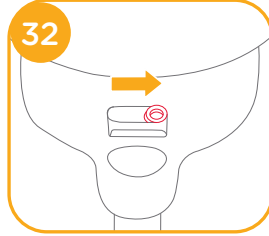

2. Çocuğun yandan daha kolay yerleştirilmesi/çıkarılması amacıyla döndürme için döndürme düğmesine basıp koltuğu öne dönük konuma döndürün. 34 ve 35
- ! Geliştirilmiş çocuk koltuğunu döndürmek için herhangi bir taraftaki döndürme düğmesine basın.

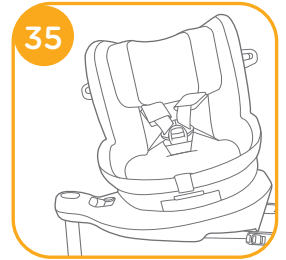
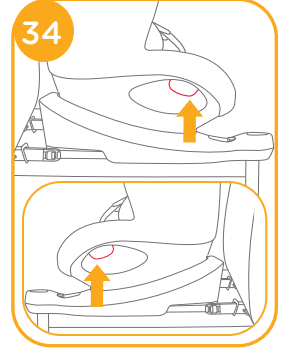

3. ISOFIX bağlayıcıları başarıyla taktıktan sonra, ISOFIX ayarı düğmelerine tekrar basarken, koltuğu aracın arkılığı ile temas edene dek geri doğru itin. 36 -1 36 -2

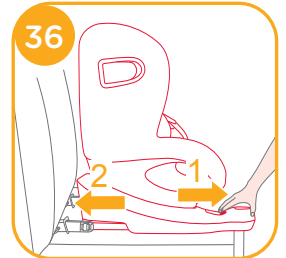

! ISOFIX bağlayıcılar, ISOFIX tutturma noktalarına takılmalı ve kilitlemelidir. 37 -1

! Yük ayağı doğru takılmalı ve göstergesi yeşil olmalıdır. 37 -2

## Çocuğu Sabitleme

1. Şerit ayarı düğmesine basarken, omuz kayışlarını istediğiniz uzunluğa çekin (uzatmak için sabit omuz tamponlarının alt kısmından çekin). 38

2. Kırmızı düğmeye basarak kayışın tokasını açın. 39

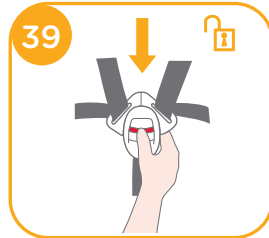
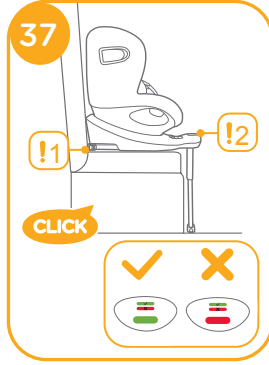

3. Çocuğun öne dönük modda daha rahat yerleştirilmesini sağlamak için koltuğun her iki tarafında bulunan tokaları 40 numaralı resimde gösterildiği gibi sabitleyin.

4. Çocuğu geliştirilmiş çocuk koltuğuna yerleştirip her iki kolu kayışlardan geçirin. Tokayı takın.

! Çocuk oturtulduktan sonra, omuz kayışlarının doğru yükseklikte olup olmadığını kontrol edin.

5. Ayar şeridini aşağı çekin ve çocuğun doğru biçimde sabitlendiğinden emin olmak için uygun uzunluğa ayarlayın. 41

! Çocuğu her zaman kayışta sabit ve gevşeklikler giderilerek uygun biçimde sıkıştırılmış şekilde tutun.

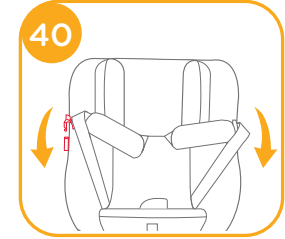

## Tekstil Malzemelerini Ayırma

bkz. resim 42 - 48

Tokayı çıkarmak için kırmızı düğmeye basın. 42

Tekstil malzemelerini ayırmak için 43 - 48 arası adımları izleyin.

Tekstil malzemelerini tekrar takmak için lütfen yukarıdaki adımları ters yönde izleyin.

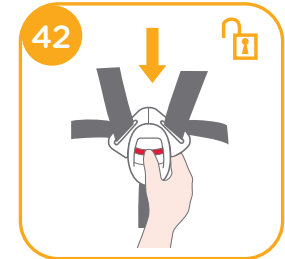

## Bakım ve Koruma

- ! Koltuk kaplamasını ve iç altlığı 30°C'nin altındaki soğuk suyla yıkayın.
- ! Tekstil malzemelerini ütölemeyin.
- ! Tekstil malzemelerini çamaşır suyuyla yıkamayın veya kuru temizlemeye vermeyin.
- ! Geliştirilmiş çocuk koltuğunu veya tabanı yıkamak için, seyreltilmemiş deterjan, gaz ya da başka bir organik çözelti kullanmayın. Bu geliştirilmiş çocuk koltuğuna zarar verebilir.
- ! Koltuk kılıfını ve iç dolguyu sıkarak kurutmaya çalışmayın. Koltuk kılıfı ve iç dolguda kırışıklıklar oluşabilir.
- ! Koltuk kaplamasını ve iç altlığı gölgede kurutun.
- ! Uzun bir süre kullanılmayacağında, geliştirilmiş çocuk koltuğunu ve tabanı aracın koltuğundan çıkarın. Geliştirilmiş çocuk koltuğunu çocuğunuzun erişemeyeceği serin ve kuru bir yere koyun.
- ! Temizlik sırasında kayış bağlayıcıları kurcalamayın.

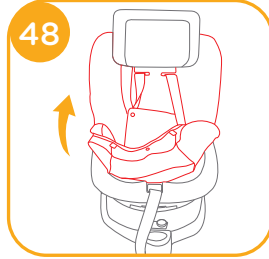
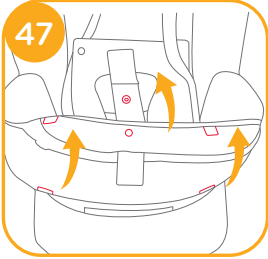
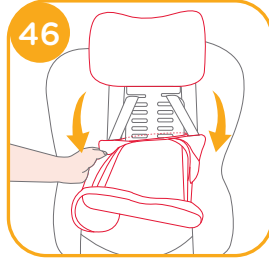
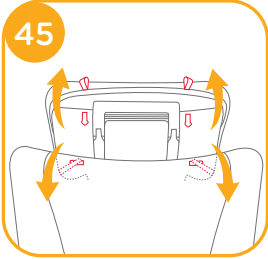
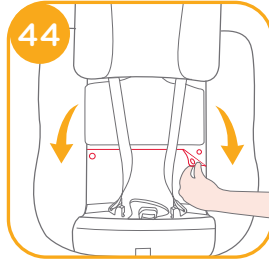
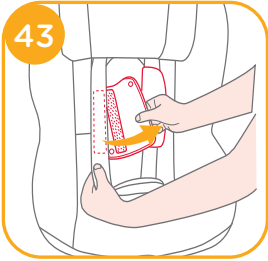

# RU Вас приветствует компания Joie™

Поздравляем — вы стали частью семьи Joie! Мы рады отправиться в путь вместе с вами и вашим малышом. Путешествуя с улучшенным автокреслом i-Spin 360 E, вы используете высококачественное, сертифицированное по стандарту безопасности удерживающее устройство типа i-Size для детей. Внимательно прочтите настоящее руководство и выполняйте все рекомендации, чтобы обеспечить удобство в поездке и максимальную защиту ребенка.

Для использования улучшенного детского автокресла с креплением i-Size ISOFIX в соответствии с Правилами ECE R129/03 параметры ребенка должны соответствовать указанным ниже требованиям.

Положение лицом против направления движения: рост ребенка 61–105 см/ возраст ребенка: не менее 6 месяцев/ вес ребенка  $\leq 19$  кг;

Положение лицом по направлению движения: рост ребенка 76–105 см/ возраст ребенка: не менее 15 месяцев/ вес ребенка  $\leq 19$  кг;

## Основание

Перед установкой и использованием данного изделия прочтите все инструкции в настоящем руководстве.

**! ВАЖНО! СОХРАНИТЕ ДЛЯ ИСПОЛЬЗОВАНИЯ В БУДУЩЕМ.  
ПРОЧТИТЕ ВНИМАТЕЛЬНО!**

Храните руководство по эксплуатации в отсеке для хранения, который находится на обратной стороне основания, как показано на рисунке справа.

Сведения о гарантии опубликованы на веб-сайте [joiebaby.com](http://joiebaby.com)



## Комплектность

Удостоверьтесь в наличии всех деталей. В случае отсутствия какой-либо из деталей обратитесь в магазин, где было приобретено изделие.

- Рис. 1 Подголовник
- Рис. 2 Подушка сиденья
- Рис. 3 Пряжка
- Рис. 4 Кнопка регулировки ремней
- Рис. 5 Регулировочный ремень
- Рис. 6 Крепежное приспособление Smart Ride™
- Рис. 7 Опорная ножка
- Рис. 8 Кнопка регулировки опорной ножки
- Рис. 9 Индикатор опорной ножки
- Рис. 10 Кнопка регулировки наклона
- Рис. 11 Кнопка поворота
- Рис. 12 Плечевой ремень
- Рис. 13 Рычаг для регулировки подголовника
- Рис. 14 Боковой защитный экран
- Рис. 15 Отсек для хранения инструкции по эксплуатации
- Рис. 16 Фиксатор ISOFIX
- Рис. 17 Кнопка регулятора ISOFIX
- Рис. 18 Направляющие ISOFIX

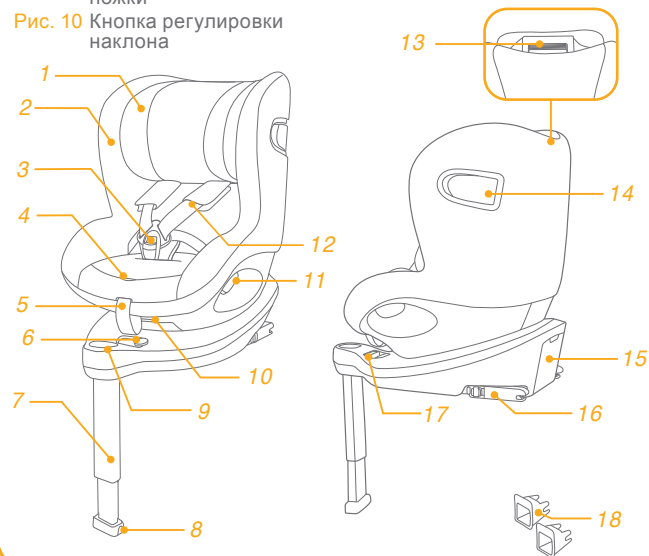

## ПРЕДУПРЕЖДЕНИЯ

! Для использования улучшенного детского автокресла с креплениями ISOFIX в соответствии с Правилами ECE R129/03 ребенок должен соответствовать указанным ниже требованиям.

Положение лицом против направления движения:  
рост ребенка 61–105 см/ возраст ребенка: не менее 6 месяцев/ вес ребенка  $\leq 19$  кг;

Положение лицом по направлению движения:  
рост ребенка 76–105 см/ возраст ребенка: не менее 15 месяцев/ вес ребенка  $\leq 19$  кг;

! **ВАЖНО! НЕ УСТАНОВЛИВАЙТЕ** автокресло лицом в направлении движения, если ребенку не исполнилось 15 месяцев (См. инструкции).

! Все ремни, удерживающие улучшенное детское автокресло в автомобиле, должны быть плотно натянуты. Опорная ножка должна упираться в пол автомобиля. Любые ремни, удерживающие ребенка, должны быть отрегулированы по размеру тела ребенка. Ремни не должны быть перекручены.

! Поместив ребенка в улучшенное детское автокресло, необходимо правильно пристегнуть ремень безопасности и расположить поясной ремень внизу, чтобы он плотно фиксировал область таза.

! Данное улучшенное детское автокресло следует заменить, если оно подверглось высоким нагрузкам во время аварии. При аварии в данном изделии могут образоваться скрытые повреждения.

## ПРЕДУПРЕЖДЕНИЯ

! Помните об опасности внесения любых изменений и дополнений в конструкцию данного изделия без разрешения компетентного органа, а также об опасности несоблюдения инструкций по установке, предоставленных производителем улучшенного детского автокресла.

! Не допускайте попадания на улучшенное детское автокресло прямых солнечных лучей, т.к. оно может нагреться и вызвать дискомфорт при контакте с кожей ребенка. Перед тем, как поместить ребенка в улучшенное детское автокресло, всегда проверяйте на ощупь температуру ее поверхности.

! Ребенка запрещается оставлять в улучшенном детском автокресле без присмотра.

! Любой багаж и другие предметы должны быть надежно закреплены, так как они могут причинить травмы при аварии.

! Запрещается использовать улучшенное детское автокресло без тканевой обивки.

! Заменять тканевую обивку допускается только обивкой, рекомендованной производителем, так как тканевая обивка является неотъемлемой частью конструкции данного детского удерживающего устройства.

! **ЗАПРЕЩАЕТСЯ** использовать опорные точки, кроме тех, которые указаны в инструкциях и обозначены на улучшенном детском автокресле.



## ПРЕДУПРЕЖДЕНИЯ

- ! ЗАПРЕЩАЕТСЯ устанавливать улучшенное детское автокресло на сиденье автомобиля, оснащенное подушками безопасности, в режиме автолюльки.
- ! Перед покупкой данного улучшенного детского автокресла следует удостовериться, что его можно правильно установить в вашем автомобиле.
- ! Ни одно улучшенное детское автокресло НЕ гарантирует полную защиту от травм в случае аварии. Однако правильное использование данного улучшенного детского автокресла уменьшает риск причинения тяжелых травм или смерти ребенка.
- ! ЗАПРЕЩАЕТСЯ устанавливать данное улучшенное детское автокресло с нарушением инструкций, изложенных в настоящем руководстве. Это создает значительную угрозу причинения травм или смерти ребенка.
- ! ЗАПРЕЩАЕТСЯ использовать улучшенное детское автокресло, у которого имеются повреждения или отсутствуют детали.
- ! ЗАПРЕЩАЕТСЯ надевать на ребенка одежду большого размера, так как при этом невозможно правильно и надежно пристегнуть ребенка ремнями за плечи и между ног.
- ! ЗАПРЕЩАЕТСЯ оставлять улучшенное детское автокресло и другие предметы непристегнутыми или незакрепленными в автомобиле, так как в этом случае улучшенное детское автокресло может упасть и причинить травмы пассажирам в случае резкого поворота, внезапной остановки или столкновения с другим автомобилем.

## ПРЕДУПРЕЖДЕНИЯ

- ! КАТЕГОРИЧЕСКИ ЗАПРЕЩАЕТСЯ использовать бывшее в употреблении улучшенное детское автокресло или автокресло, о котором вам ничего не известно, так как оно может оказаться неисправным, что создаст угрозу безопасности вашего ребенка.
- ! КАТЕГОРИЧЕСКИ ЗАПРЕЩАЕТСЯ использовать веревки и другие материалы для фиксации ребенка в улучшенном детском автокресле или крепления автокресла в автомобиле.
- ! Удостоверьтесь, что улучшенное детское автокресло установлено так, чтобы оно не мешало перемещению подвижных сидений и дверей автомобиля.
- ! По вопросам, связанным с обслуживанием, ремонтом и заменой деталей, обращайтесь в магазин, где было приобретено данное изделие.
- ! Если улучшенное детское автокресло не используется в течение длительного времени, рекомендуется снимать его с сиденья автомобиля.
- ! Детали данного улучшенного детского автокресла не требуют никакой смазки.
- ! Всегда закрепляйте ребенка в улучшенном детском автокресле даже в коротких поездках, так как именно во время них происходит большинство аварий.
- ! Регулярно проверяйте наличие грязи на направляющих ISOFIX и при необходимости выполняйте очистку. Надежность крепления снижается при попадании на крепление грязи, пыли, частиц пищи и т.п.
- ! ЗАПРЕЩАЕТСЯ помещать в улучшенное детское автокресло любые предметы, кроме прокладок, рекомендованных производителем.
- ! Улучшенное детское автокресло подходит для установки не во всех разрешенных автомобилях при использовании в одном из следующих положений.

## Чрезвычайные ситуации

В случае чрезвычайного происшествия или аварийной ситуации следует незамедлительно оказать ребенку первую помощь и обратиться к врачу.

## Информация об изделии

i-Size (улучшенные детские удерживающие системы Integral Universal ISOFIX) — это категория улучшенных детских удерживающих систем, предназначенных для использования во всех положениях автомобильных сидений типа i-Size.

1. Согласно положениям Правил ECE R129/03 данное изделие является универсальным улучшенным детским удерживающим устройством с креплением ISOFIX класса ISO/F2X, ISO/R2, которое устанавливается при помощи креплений ISOFIX.
2. Это улучшенное детское удерживающее устройство типа i-Size. Оно утверждено Правилom № 129 ООН для установки на автомобильных сиденьях, совместимых со стандартом "i-Size", согласно информации производителей автомобилей, которая содержится в руководстве к автомобилям.
3. В случае появления сомнений обращайтесь к производителю или продавцу улучшенного детского удерживающего устройства.

**Материалы** Пластик, металл, ткань

**Номер патента** Патенты оформляются

## Особенности установки

См. рисунки 1 - 2

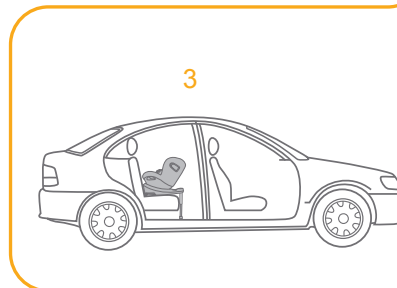
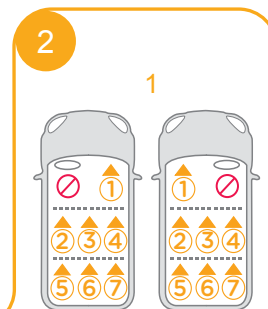
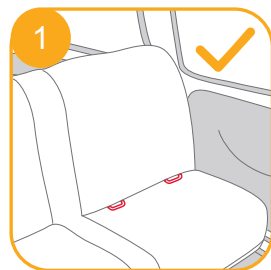

## Выбор способа установки

ECE R129/03	Параметры ребенка	Способ установки	Установка	Примерный возраст	Положение наклона
	61 - 105 см/ ≤ 19 кг	Положение лицом против хода движения		6 месяцев - примерно 4 года	Позиция 1-6
76 - 105 см/ ≤ 19 кг	Положение лицом по ходу движения		15 месяцев - примерно 4 года	Позиция 1-6	

Возраст ребенка	Способ установки	Установка	Крепежное приспособление Smart Ride™
6-15 м.	Положение лицом против хода движения		
> 15 м.	Положение лицом против направления движения/по направлению движения	 или 	

## Установка основания

См. рисунки 3 - 12

! Поставьте основание на автомобильное сиденье, выдвиньте опорную ножку вниз до пола. 3

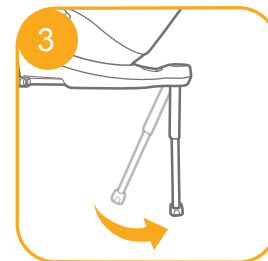

! Вставьте направляющие ISOFIX, которые помогут вам выполнить установку. 4 -1

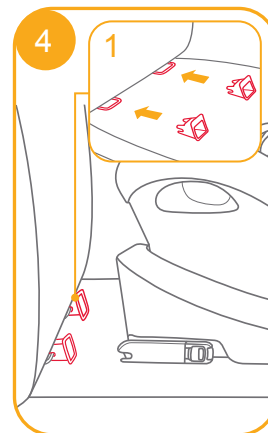

! Доступно 11 положений регулировки ISOFIX. Нажимая на кнопку ISOFIX 5 -1, извлеките фиксатор ISOFIX. 5 -2

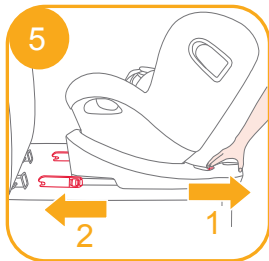

! Убедитесь в том, что оба фиксатора ISOFIX надежно закреплены в точках крепления ISOFIX. Цвет индикаторов обоих фиксаторов ISOFIX должен быть зеленым. 6 -1

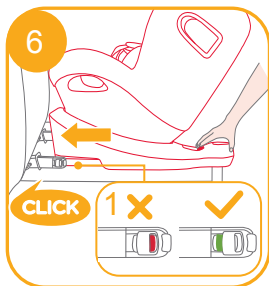

! Завершив установку креплений ISOFIX, нажмите на кнопки регуляторов ISOFIX повторно и прижмите сиденье к спинке кресла автомобиля. 6

! Прикрепив фиксаторы ISOFIX, опустите опорную ножку до пола. Если индикатор опорной ножки зеленый, это значит, что опорная ножка установлена правильно.

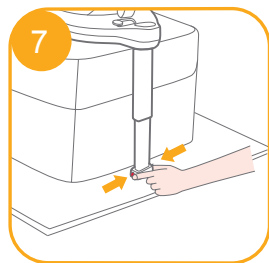

! Сожмите кнопку фиксатора опорной ножки и отрегулируйте длину ножки. 7

! Опорная ножка имеет 19 положений. Если индикатор опорной ножки красный, это значит, что опорная ножка находится в неправильном положении. 8

! Убедитесь, что опорная ножка полностью упирается в пол автомобиля. Красный цвет означает неправильную установку. 8

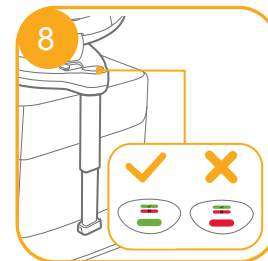

! Проверьте надежность установки основания, потянув за оба фиксатора ISOFIX.

! Фиксаторы ISOFIX необходимо закрепить в точках крепления ISOFIX. 9 -1

! Правильно устанавливайте опорную ножку, чтобы индикатор стал зеленым. 9 -2

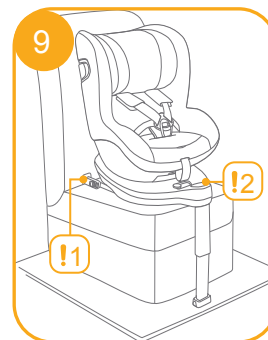

## Снятие основания

Чтобы извлечь из автомобиля, нажмите на кнопку регулятора ISOFIX **10 -1** и потяните основание от спинки сиденья автомобиля. **10 -2**

Затем нажмите и высвободите фиксаторы из системы крепления ISOFIX автомобиля. **11**

Во избежание повреждений во время движения нажмите на кнопку регулятора ISOFIX **12 -1** и полностью сложите фиксатор. **12 -2**

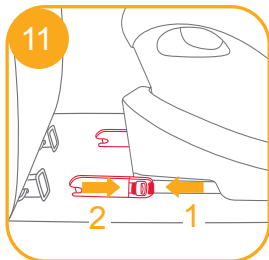
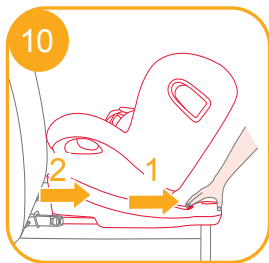

## Использование бокового защитного экрана

См. рисунки **13 - 15**

**!** Удостоверьтесь что защитный щиток зафиксирован в раскрытом положении, чтобы обеспечить максимальную защиту ребенка от боковых ударов.

1. Боковые защитные экраны автоматически активируются при перемещении пряжки ремней в исходное положение и натяжении ремней, при этом автоматически раскрываются обе стороны. **13 -1 13 -2**

**!** ВАЖНАЯ ИНФОРМАЦИЯ: Следует учитывать, что раскладывание боковых защитных элементов НЕ означает, что ребенок уже зафиксирован достаточно плотно.

2. Боковой защитный щиток на противоположной от двери автомобиля стороне можно закрыть, чтобы освободить дополнительное пространство для ребенка. Щиток у наружной стороны автомобиля всегда должен быть раскрыт. **14 -1 14 -2**

3. Боковой защитный щиток раскрывается вручную, как показано на рис. **15**.

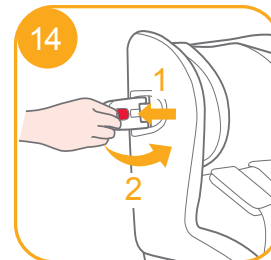
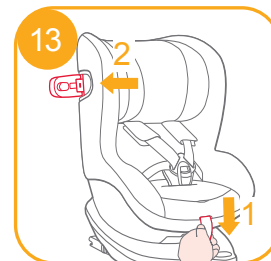

## Регулировка наклона

См. рисунки 16 - 17

Сожмите кнопку регулировки наклона 16, и установите улучшенное детское автокресло в нужное положение. Углы наклона показаны на рис. 17

После настройки угла наклона проверьте положение опорной ножки.

Доступно 6 позиций наклона для режима лицом против направления движения и 6 позиций наклона для режима лицом по направлению движения.

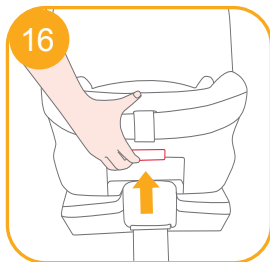

## Регулировка высоты подголовника и плечевых ремней

См. рисунки 18 - 20

1. Отрегулируйте подголовник и проверьте правильность высоты плечевых ремней по Рис. 18  
! В режиме лицом против направления движения плечевые ремни должны располагаться на уровне или ниже плеч ребенка. 18  
! В режиме лицом по направлению движения плечевые ремни должны располагаться на уровне плеч ребенка. 18



2. Нажмите на рычаг для регулировки подголовника 19 и при этом потяните подголовник вверх или вниз так, чтобы он защелкнулся в одном из 6 положений. Положения подголовника показаны на рис. 20.

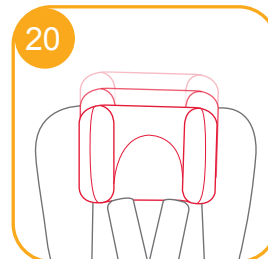
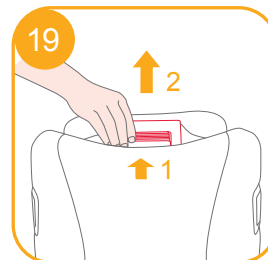

## Установка в режиме лицом против направления движения

(Рост ребенка: 61-105 см/ вес ребенка: ≤ 19 кг/ 6 месяцев - 4 года)

### См. рисунки 21 - 31

! Установите улучшенное детское автокресло на заднее сиденье автомобиля. Затем посадите ребенка в улучшенное детское автокресло.

! Установите крепежное приспособление Smart Ride™ в левое положение, если улучшенное детское автокресло используется в режиме лицом против направления движения.

1. Нажмите на кнопку регулятора ISOFIX 22 -1 и потяните основание от спинки сиденья автомобиля.

2. Нажмите на кнопку поворота, чтобы повернуть автокресло для удобства посадки/ высадки ребенка сбоку, а затем поверните автокресло в положение лицом против направления движения автомобиля. 23 и 24

! Нажмите на кнопку поворота с любой стороны, чтобы повернуть улучшенное детское автокресло.

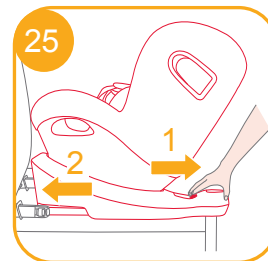
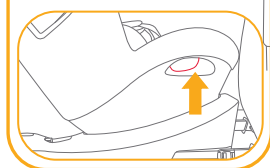
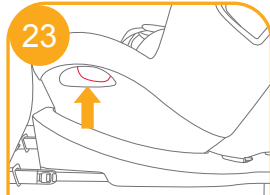
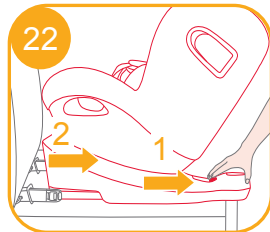
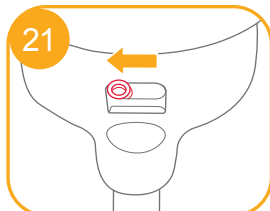

3. Завершив установку креплений ISOFIX, нажмите на кнопки регуляторов ISOFIX повторно и прижмите сиденье к спинке кресла автомобиля. 25 -1 25 -2

! Фиксаторы ISOFIX необходимо закрепить в точках крепления ISOFIX. 26 -1

! Правильно устанавливайте опорную ножку, чтобы индикатор стал зеленым. 26 -2

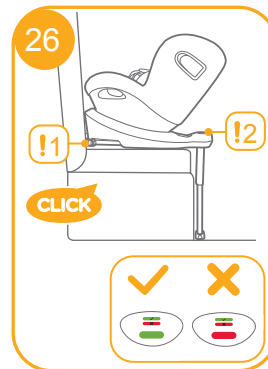

## Фиксация ребенка

1. Нажмите на кнопку регулировки ремней и вытяните плечевые ремни на нужную длину (для увеличения длины достаньте снизу подплечники). **27**



2. Нажмите на красную кнопку и расстегните пряжку ремней. **28**

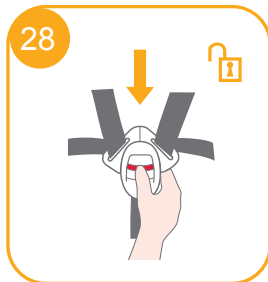

3. Зафиксируйте с обеих сторон сиденья пряжки, расположенные с обеих сторон сиденья, как показано на рис. **29**, чтобы удобнее посадить ребенка в положении лицом против направления движения.



4. Посадите ребенка в улучшенное детское автокресло и поместите обе руки под ремни.

! Посадив ребенка в кресло, проверьте правильность выбора высоты плечевых ремней.

5. Застегните пряжку. См. рис. **30**

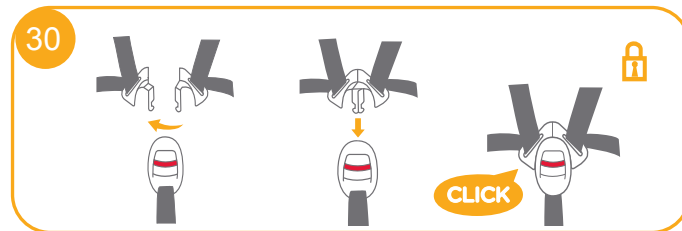

6. Потяните вниз регулировочный ремень на нужную длину, чтобы хорошо зафиксировать ребенка. **31**

! Обязательно пристегивайте ребенка ремнями. Ремни должны быть хорошо натянуты, без провисания.





## Установка в режиме лицом по направлению движения

(Рост ребенка: 76-105 см/ вес ребенка: 19 кг/ 15 месяцев - 4 года)

См. рисунки 32 - 41

! Установите улучшенное детское автокресло на сиденье автомобиля. Затем посадите ребенка в улучшенное детское автокресло.

! Установите крепежное приспособление Smart Ride™ в правое положение, если улучшенное детское автокресло используется в режиме лицом по направлению движения. 32

1. Нажмите на кнопку регулятора ISOFIX 33 -1 и потяните основание от спинки сиденья автомобиля. 33 -2

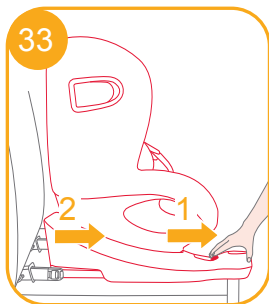
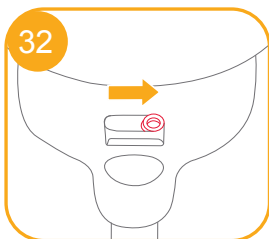

2. Нажмите на кнопку поворота, чтобы повернуть автокресло для удобства посадки/ высадки ребенка сбоку, а затем поверните автокресло в положение лицом по направлению движения автомобиля. 34 и 35

! Нажмите на кнопку поворота с любой стороны, чтобы повернуть улучшенное детское автокресло.

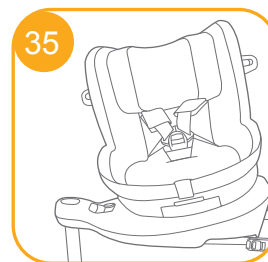
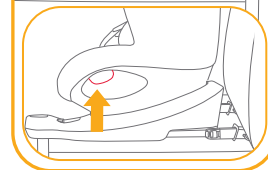
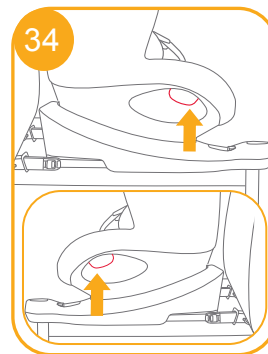

3. Завершив установку креплений ISOFIX, нажмите на кнопки регуляторов ISOFIX повторно и прижмите сиденье к спинке кресла автомобиля. 36 -1 36 -2

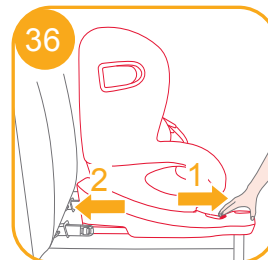

! Фиксаторы ISOFIX необходимо закрепить в точках крепления ISOFIX. 37 -1

! Правильно устанавливайте опорную ножку, чтобы индикатор стал зеленым. 37 -2

## Фиксация ребенка

1. Нажмите на кнопку регулировки ремней и вытяните плечевые ремни на нужную длину (для увеличения длины достаньте снизу подплечники). 38

2. Нажмите на красную кнопку и расстегните пряжку ремней. 39

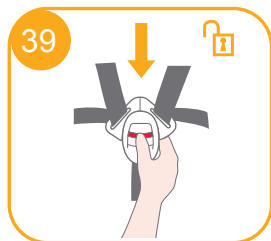
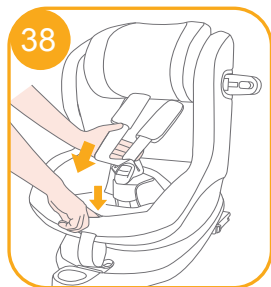
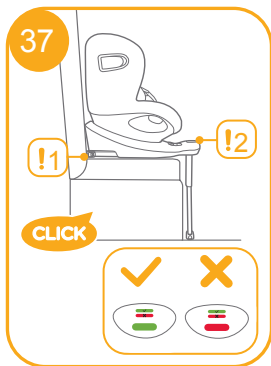

3. Зафиксируйте с обеих сторон сиденья пряжки, расположенные с обеих сторон сиденья, как показано на рис. 40, чтобы удобнее усадить ребенка в положении лицом по направлению движения.

4. Посадите ребенка в улучшенное детское автокресло и поместите обе руки под ремни. Застегните пряжку.

! Посадив ребенка в кресло, проверьте правильность выбора высоты плечевых ремней.

5. Потяните вниз регулировочный ремень на нужную длину, чтобы хорошо зафиксировать ребенка. 41

! Обязательно пристегивайте ребенка ремнями. Ремни должны быть хорошо натянуты, без провисания.

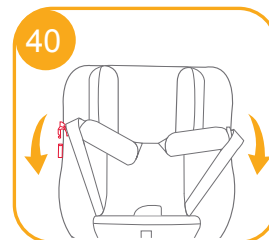

## Снятие тканевых деталей

См. рисунки 42 - 48

Нажмите на красную кнопку, чтобы расстегнуть пряжку. 42  
Выполните шаги 43 - 48, чтобы снять тканевые детали.

Чтобы снова надеть тканевые детали, выполните приведенные выше шаги в обратном порядке.

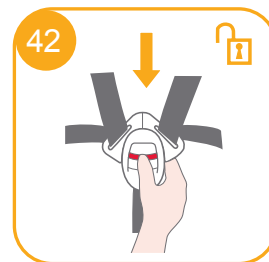

## Обслуживание и уход за изделием

- ! Стирайте чехол сиденья и внутреннюю обивку в холодной воде при температуре не выше 30°C.
- ! Запрещается гладить тканевые детали.
- ! Запрещается отбеливать тканевые детали и подвергать их химчистке.
- ! Запрещается использовать неразбавленные моющие средства, бензин и другие органические растворители для стирки улучшенного детского автокресла или основания. Это может привести к повреждению улучшенного детского автокресла.
- ! Не выжимайте чехол и внутреннюю обивку сиденья при сушке. От этого на чехле и внутренней обивке сиденья могут появиться складки.
- ! Вывешивайте чехол сиденья и внутреннюю обивку для просушки в тени.
- ! Если улучшенное детское автокресло не используется в течение длительного времени, снимайте его с сиденья автомобиля вместе с основанием. Поместите улучшенное детское автокресло в прохладное сухое место, недоступное для детей.
- ! Не нарушайте целостность креплений ремней во время очистки.

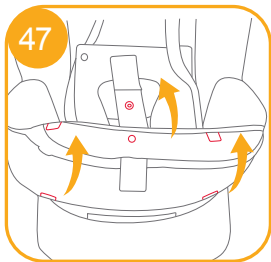
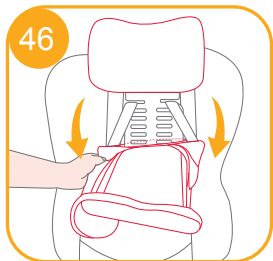
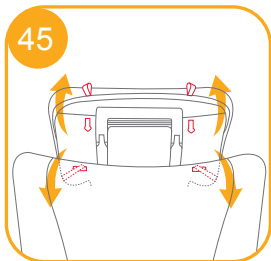
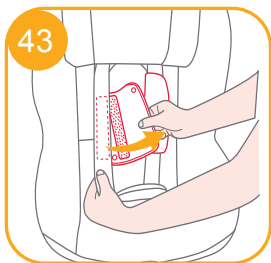

# DA Velkommen til Joie™

Tillykke og velkommen til Joie-familien! Vi er så glade for at være en del af din rejse med den lille. Når du kører med autostolen i-Spin 360 E, bruger du en fuldt certificeret og sikker i-Size autostol af høj kvalitet. Læs denne vejledning omhyggeligt og følg alle trinene så du sikrer, at dit barn har det behageligt og er ordentligt beskyttet under turen.

For at bruge denne forstærket Joie-autostol med i-Size ISOFIX-spænder, der er i overensstemmelse med forordningen ECE R129/03 skal dit barn opfylde følgende krav.

Bagudvendt: Børnehøjde 61-105 cm/Barnets alder skal være mindst 6 måneder/Barnets vægt ≤ 19 kg;

Fremadvendt: Børnets højde 76-105cm/Barnets alder skal være mindst 15 måneder/Barnets vægt 19 kg;

## Grundlæggende

Læs alle instruktionerne i denne vejledning, inden produktet monteres og tages i brug.

**! VIGTIGT: GEM DENNE VEJLEDNING TIL SENERE BRUG.  
LÆS DENNE VEJLEDNING  
OMHYGGELIGT.**

Behold denne brugervejledning i rummet bag på bunden, som vist på billedet til højre.

Besøg vores hjemmeside [joiebaby.com](http://joiebaby.com) for yderligere oplysninger om garantien



## Liste over dele

Kontroller, at der ikke mangler nogen dele. Kontakt venligst din forhandler, hvis noget mangler.

- |         |                                |         |                                   |
|---------|--------------------------------|---------|-----------------------------------|
| Fig. 1  | Nakkestøtte                    | Fig. 11 | Drejeknap                         |
| Fig. 2  | Sædepude                       | Fig. 12 | Skuldersele                       |
| Fig. 3  | Spænde                         | Fig. 13 | Justeringshåndtag til hovedstøtte |
| Fig. 4  | Justeringsknap til sele        | Fig. 14 | Sideskærmen                       |
| Fig. 5  | Selejustering                  | Fig. 15 | Rum til brugsvejledning           |
| Fig. 6  | Smart Ride™ lås                | Fig. 16 | ISOFIX-spænde                     |
| Fig. 7  | Støtteben                      | Fig. 17 | ISOFIX-justeringsknap             |
| Fig. 8  | Justeringsknap til støtteben   | Fig. 18 | ISOFIX-styr                       |
| Fig. 9  | Indikator til støtteben        |         |                                   |
| Fig. 10 | Knap til justering af ryglænet |         |                                   |

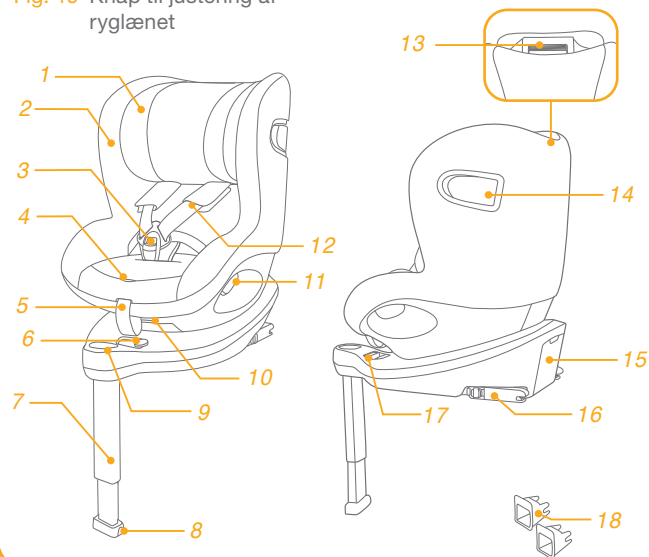

## ADVARSEL

- ! For at bruge denne autostol med ISOFIX-spænder i henhold til forordningen ECE R129/03, skal dit barn opfylde følgende krav.  
Bagudvendt:  
Børnehøjde 61-105 cm/Barnets alder skal være mindst 6 måneder/Barnets vægt  $\leq 19$  kg;  
Fremadvendt:  
Børnets højde 76-105 cm/Barnets alder skal være mindst 15 måneder/Barnets vægt  $\leq 19$  kg;
- ! **VIGTIGT - AUTOSTOLEN MÅ IKKE VENDRE FREMAD, FØR BARNET ER OVER 15 måneder (se vejledningerne).**
- ! En sele, der holder autostolen fast til køretøjet, skal altid sidde stramt, og støttebenet skal røre bunden i køretøjet. En sele, der fastholder barnet, skal justeres, så den passer til barnets krop. En sele må aldrig være snoet.
- ! **! Når barnet anbringes i autostolen, er det vigtigt at sikkerhedsselen bruges korrekt, og du skal sørge for, at lårselen spændes lavt, så bækkenet er spændt fast.**
- ! Hvis denne forstærket autostol udsættes for voldsomme belastninger i en ulykke, skal den skiftes. En ulykke kan forårsage skader, som ikke kan ses.

## ADVARSEL

- ! Vær opmærksom på faren ved at foretage ændringer eller tilføjelser til anordningen, uden godkendelse af den typegodkendende myndighed, og faren ved ikke at følge autostolens installationsvejledninger, der følger med produktet.
- ! Denne forstærkede autostol skal holdes væk fra sollys, da den ellers kan blive for varm for barnets hud. Mærk altid efter med en hånd, inden du anbringer barnet i autostolen.
- ! Barnet må ikke efterlades i autostolen uden opsyn.
- ! Bagage eller andre genstande kan føre til skader i tilfælde af et sammenstød, og de skal derfor spændes ordentligt fast..
- ! Autostolen må ikke bruges uden de bløde dele.
- ! De bløde dele må ikke erstattes med nogen andre dele, undtaget dele, der anbefales af producenten, da de bløde dele er en integreret del af autostolens funktion.
- ! Brug IKKE andre bærepunkter for belastning udover de, som er beskrevet i anvisningerne, og som er markeret på autostolen.

## ADVARSEL

- ! Denne autostol må **ALDRIG** sættes på nogen sæder i et køretøj, der er udstyret med airbag, når den bruges i babystillingen.
- ! Inden du køber denne autostol skal du sikre dig, at den kan monteres korrekt i din bil.
- ! **INGEN** autostol kan garantere en fuld beskyttelse imod kvæstelser ved en ulykke. Korrekt brug af denne autostol kan dog nedsætte risikoen for alvorlige kvæstelser eller dødsfald.
- ! Du **MÅ IKKE** montere autostolen uden at følge instruktionerne og advarslerne i denne brugsanvisning, da du ellers kan udsætte dit barn for alvorlig risiko for personskade eller dødsfald.
- ! Brug **IKKE** autostolen hvis den er beskadiget eller mangler dele.
- ! Barnet **MÅ IKKE** have for stort tøj på, da dette kan gøre, at barnet ikke spændes ordentligt og sikkert fast af skulderselerne og selerne mellem lårene.
- ! Autostolen samt andre genstande **MÅ IKKE** efterlades i bilen uden at være spændt fast, da den kan blive kastet rundt ved et skarpt sving, et pludseligt stop eller et sammenstød, og forårsage skade på passagerne i køretøjet.

## ADVARSEL

- ! Brug **ALDRIG** en brugt autostol eller en autostol, hvis historik du ikke kender, fordi den kan have strukturelle skader, som kan udgøre en risiko for dit barn.
- ! Brug **ALDRIG** reb eller andet til at fastgøre autostolen med i et køretøj, eller til at fastgøre barnet i autostolen med.
- ! Sørg for at montere autostolen sådan, at inden dele af den kommer i klemme når sæderne bevæges eller når bilens døre betjenes.
- ! Kontakt din forhandler vedrørende spørgsmål om vedligeholdelse, reparation og udskiftning af dele.
- ! Hvis autostolen ikke skal bruges i længere tid, skal den tages ud af køretøjet.
- ! Autostolens dele skal ikke smøres på nogen måde.
- ! Spænd altid barnet fast i autostolen, selv på korte ture, da de fleste ulykker sker her.
- ! Kontroller regelmæssigt ISOFIX-styrene for snavs og rengør dem, hvis nødvendigt. Pålidelighed kan påvirkes ved indtrængen af skidt, støv, madrester, osv.
- ! Du **MÅ IKKE** lægge andet i autostolen, udover de anbefalede indvendige puder.
- ! Autostolen passer muligvis ikke altid i alle positioner i godkendte køretøjer.

## Nødsituation

I tilfælde af en nødsituation eller ulykker er det vigtigst, at dit barn straks får førstehjælp og lægebehandling.

## Produktoplysninger

"i-Size" (universal integreret og forstærket ISOFIX-autostol) er en kategori af forstærkede autostole til brug i alle i-Size-siddestillinger i et køretøj.

1. I henhold til forordningen ECE R129/03, er dette en universal ISOFIX-klasse ISO/F2X, ISO/R2 forstærket autostol, som skal fastgøres med ISOFIX-spænderne.

2. Dette er et forstærket "i-Size" autostolsystem. Det er - i henhold til FN-forordningen nr.129 - godkendt til brug i i-Size-kompatible sæder i køretøjer, som er angivet af bilproducenterne i køretøjets brugervejledning.

3. Hvis du er i tvivl, skal du kontakte producenten af autostolen eller din forhandler.



**Materialer** Plastik, metal, stof  
**Patentnummer** Afventer patent

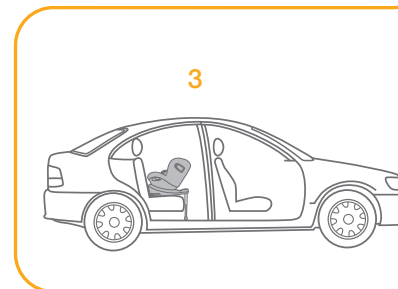
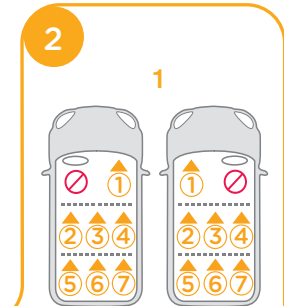
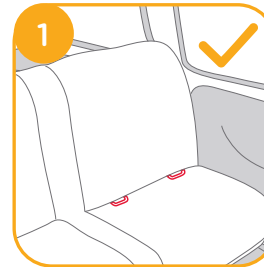

## Forholdsregler under opstilling af autostolen

Se billederne 1 - 2

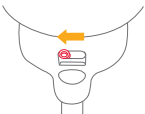

## Valg af opstillingsmåde

	Barnets størrelse	Opstillingsmåde	Montering	Referencealder	Tilbagelænet stilling
ECE R129/03	61-105 cm/ ≤ 19 kg	Bagudvendt stilling		6 måneder til ca. 4 år	Position 1-6
	76-105 cm/ ≤ 19 kg	Fremadvendt stilling		15 måneder til ca. 4 år	Position 1-6

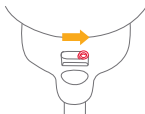
Barnets alder	Opstillingsmåde	Montering	Smart Ride™ lås
6-15M	Bagudvendt stilling		
> 15M	Bagud- og fremadvendt stilling	 eller 	

## Montering af bunden

Se billederne 3 - 12

! Når bunden er placeret på bilsædet, skal støttebenet trækkes mod bunde af køretøjet. 3

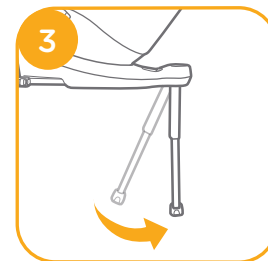

! Sæt ISOFIX-styrene i for at hjælpe med monteringen. 4 -1

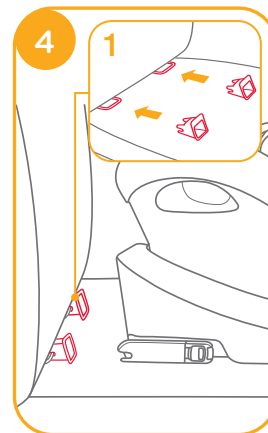



! ISOFIX-spændet har 11 justerbare positioner. Hold ISOFIX-knappen nede **5 -1**, og træk ISOFIX-stikket ud. **5 -2**

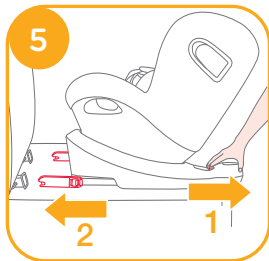

! Sørg for, at begge ISOFIX-stik er fastgjort til deres ISOFIX-fastspændingspunkter. Farverne på indikatorerne på begge ISOFIX-stik skal være helt grøn. **6 -1**

! Når du har monteret ISOFIX-spænderne korrekt, skal du trykke på ISOFIX-justeringsknapperne igen, mens du trykker sædet tilbage, indtil det rører køretøjssædets ryglæn. **6**

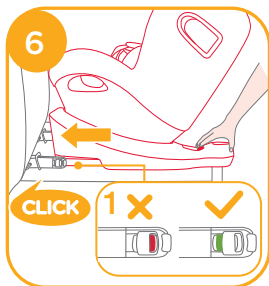

! Efter montering af ISOFIX-enheden, skal du trække støttebenet ned til gulvet. Når indikatoren på støttebenet er grøn, er støttebenet monteret ordentligt.

! Tryk på frigivelsesknappen til støttebenet, og tryk det opad. **7**

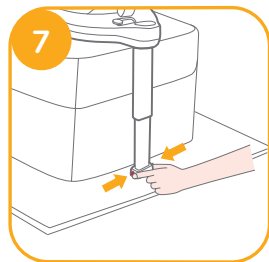

! Benstøtten har 19 positioner. Hvis indikatoren på støttebenet viser rød, er det fordi det er i den forkerte position. **8**

! Sørg for, at benstøtten er i fuld kontakt med bunden i køretøjet.. Rød betyder, at støttebenet er monteret forkert. **8**

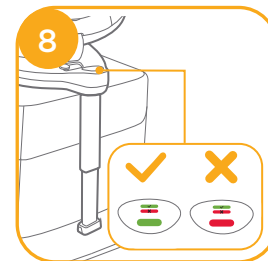

! Kontroller, at bunden er monteret sikkert, ved at trække i begge ISOFIX-spænderne.

! ISOFIX-forbindelsesstykkerne skal fastgøres og fastlåses til ISOFIX-ankerpunkterne. **9 -1**

! Støttebenet skal installeres korrekt, så den grønne indikator vises. **9 -2**

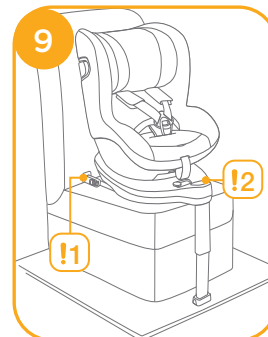

## Fjernelse af bunden

For at fjerne bunden fra køretøjet, skal du trykke på ISOFIX-justeringsknappen **10** -1 og trække bunden tilbage fra sædet. **10** -2

Tryk på spænderne og løsn dem fra køretøjets ISOFIX-spændepunkter. **11**

For at forhindre skade under transport, skal du trykke på ISOFIX-justeringsknappen **12** -1 og folde spændet helt sammen. **12** -2

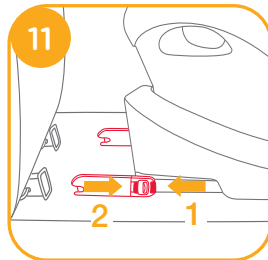
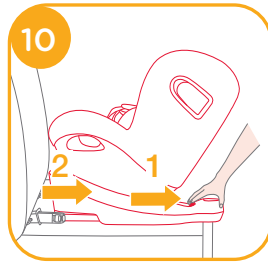

## Brug af sideskærmen

Se billederne **13** - **15**

! Sørg for at sideskærmen er låst i den åbne position, så siderne beskyttes bedst.

1. Sideskærmene aktiveres automatisk, når sikkerhedssele spændes og selet spændes. Herefter åbner begge sider automatisk. **13** -1 **13** -2

! VIGTIGT: Bemærk venligst at selvom sidebeskyttelselementerne foldes ud, betyder det IKKE at barnet er spændt ordentligt fast.

2. Sideskærmen, der sidder over for bildøren, kan lukkes, så der er mere siddeplads, hvis nødvendigt. Siden mod køretøjets yderside skal altid være åben. **14** -1 **14** -2

3. Sideskærmene kan åbnes manuelt, som vist på **15**.

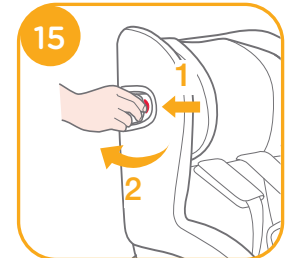
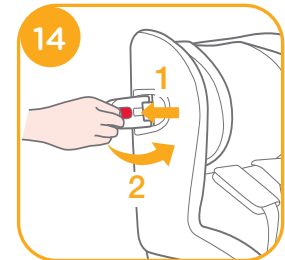
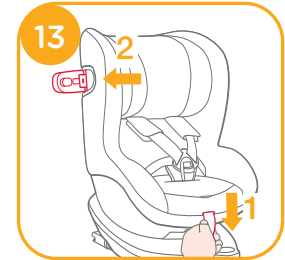

## Indstilling af ryglænet

Se billederne 16 - 17

Tryk på knappen til justering af ryglænet, 16 for at justere autostolen til den rigtige stilling. Ryglænets positioner kan ses på billede 17

Hvis ryglænet lænes tilbage, skal støttebenet kontrolleres igen.

Ryglænet kan lænes tilbage i 6 forskellige stillinger, autostolen vender bagud, og 6 stillinger, når den vender fremad.

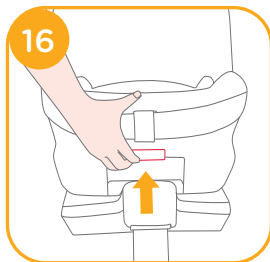

## Højdejustering af nakkestøtte og skulderseler

Se billederne 18 - 20

1. Juster nakkestøtten og sørg for, at skulderselen er i den korrekte højde ifølge 18.

! Når autostolen bruges i bagudvendt stilling, skal højden på skulderselen passe med barnets skuldre. 18

! Når autostolen bruges i fremadvendt stilling, skal højden på skulderselen passe med barnets skuldre. 18

2. Tryk justeringshåndtaget til nakkestøtten ind 19, og træk nakkestøtten op eller ned, indtil den klikker sig fast i en af de 6 stillinger. Nakkestøtten stillinger er vist på billede 20.

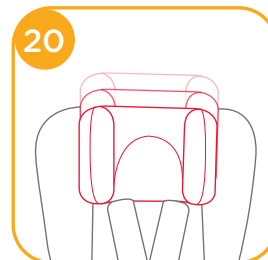
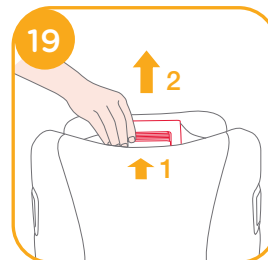

## Brug af autostolen i bagudvendt stilling

(Barnets højde 61-105 cm/Barnets vægt ≤ 19 kg/6 måneder - 4 år gammel)

### Se billederne 21 - 31

! Stil autostolen på bagsædet i køretøjet, og put derefter barnet i autostolen.

! Tryk Smart Ride™ låsen til venstre, når autostolen bruges i bagudvendt stilling.

1. Tryk på ISOFIX-justeringsknappen 22 -1 og træk bunden tilbage fra sædet.

2. Tryk på knappen til at dreje autostolen, så barnet nemmere kan tages ud og puttes i stolen, og drej derefter autostolen til bagudvendt stilling. 23 & 24

! Tryk på knappen til at dreje autostolen på en af siderne, for at dreje autostolen.

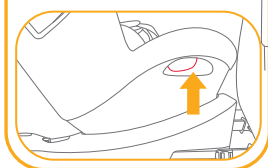
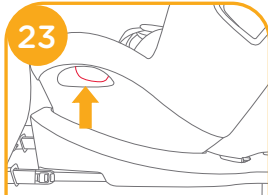
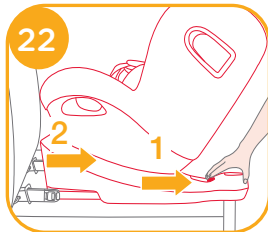
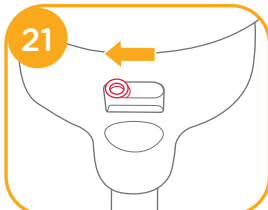

3. Når du har monteret ISOFIX-spænderne korrekt, skal du trykke på ISOFIX-justeringsknapperne igen, mens du trykker sædet tilbage, indtil det rører køretøjetssædets ryglæn. 25 -1 25 -2

! ISOFIX-forbindelsesstykkerne skal fastgøres og fastlåses til ISOFIX-ankerpunkterne. 26 -1

! Støttebenet skal installeres korrekt, så den grønne indikator vises. 26 -2

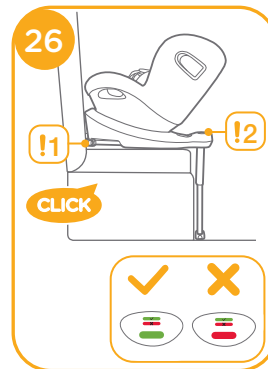
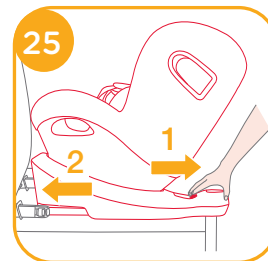

## Sådan spændes barnet fast

1. Tryk på selejusteringsknappen samtidig med at du trækker skulderselen ud til den ønskede længde ( træk under de fastgjorte skulderpuder). <sup>27</sup>
2. Lås selespændet op ved at trykke på den røde knap. <sup>28</sup>
3. Spænd spænderne på begge sider af sædet, som vist på <sup>29</sup> der er på begge sider af sædet, så det er nemmere at anbringe barnet i bagudvendt stilling.

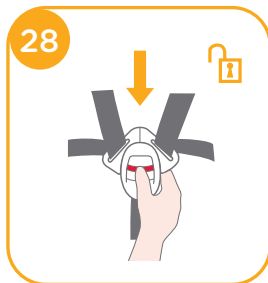

4. Anbring barnet i autostolen, og før begge arme gennem selerne.  
! Når barnet sidder i autostolen, skal du sørge for, at skulderselerne er i den korrekte højde.
5. Lås spændet. Se venligst <sup>30</sup>

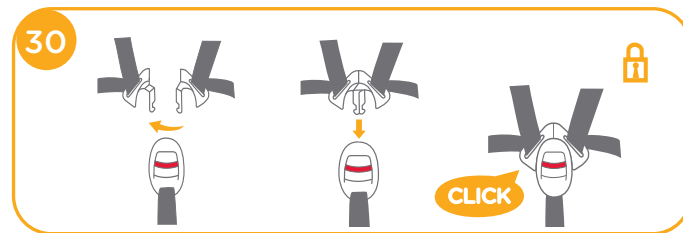

6. Træk selejusteringen nedad, og juster selen til den ønskede længde, så dit barn er spændt ordentligt fast. <sup>31</sup>  
! Sørg altid for at barnet er spændt fast med selen, og at selen sidder ordentligt og ikke for løs.



## Brug af autostolen i fremadvendt stilling

(Barnets højde 76-105 cm/Barnets vægt 19 kg/15 måneder - 4 år gammel)

### Se billederne 32 - 41

- ! Stil autostolen på sædet i køretøjet, og anbring derefter barnet i autostolen.
- ! Tryk Smart Ride™ låsen til venstre, når autostolen bruges i fremadvendt stilling. 32

1. Tryk på ISOFIX-justeringsknappen 33 -1 og træk bunden tilbage fra sædet. 33 -2

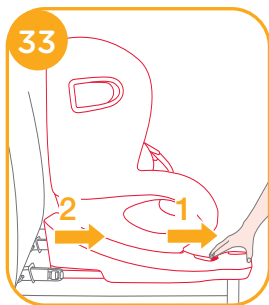
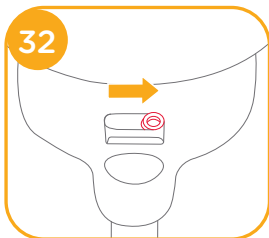

2. Tryk på knappen til at dreje autostolen, så barnet nemmere kan tages ud og puttes i stolen, og drej derefter autostolen til fremadvendt stilling. 34&35

- ! Tryk på knappen til at dreje autostolen på en af siderne, for at dreje autostolen.

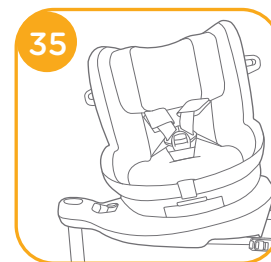
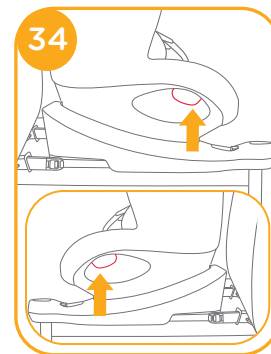

3. Når du har monteret ISOFIX-spænderne korrekt, skal du trykke på ISOFIX-justeringsknapperne igen, mens du trykker sædet køretøjetssædets ryglæn. 36 -1 36 -2

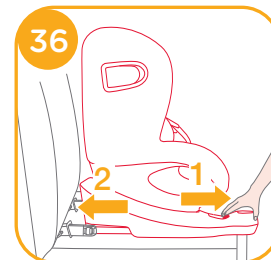

! ISOFIX-forbindelsesstykkerne skal fastgøres og fastlåses til ISOFIX-ankerpunkterne. 37 -1

! Støttebenet skal installeres korrekt, så den grønne indikator vises. 37 -2

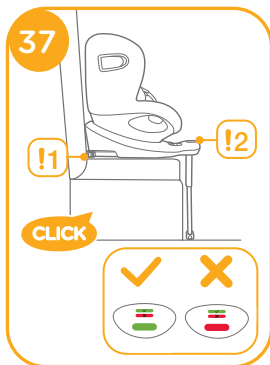

## Sådan spændes barnet fast

1. Tryk på selejusteringsknappen samtidig med at du trækker skulderselen ud til den ønskede længde (træk under de fastgjorte skulderpuder). 38



2. Lås selespændet op ved at trykke på den røde knap. 39

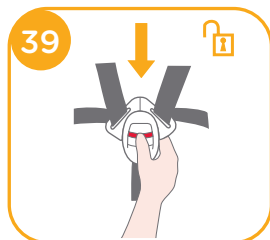

3. Spænd spænderne på begge sider af sædet, som vist på 40 der er på begge sider af sædet, så det er nemmere at anbringe barnet i fremadvendt stilling.

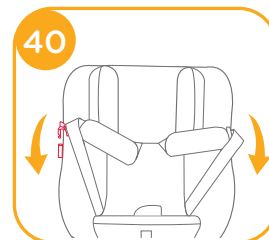

4. Anbring barnet i autostolen, og før begge arme gennem selemne. Lås spændet.

! Når barnet sidder i autostolen, skal du sørge for, at skulderselerne er i den korrekte højde.

5. Træk selejusteringen nedad, og juster selen til den ønskede længde, så dit barn er spændt ordentligt fast. 41



! Sørg altid for at barnet er spændt fast med selen, og at selen sidder ordentligt og ikke for løs.

## Sådan tages de bløde dele af

### Se billederne 42 - 48

Tryk på den røde knap for at åbne låsebeslaget. 42

Følg trinene 43 - 48 for, at tage de bløde dele af.

For at sætte de bløde dele på igen skal du gentage ovenstående trin i omvendt rækkefølge.

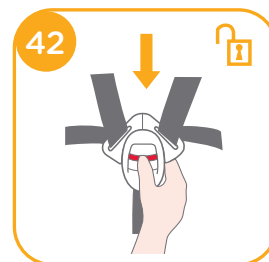

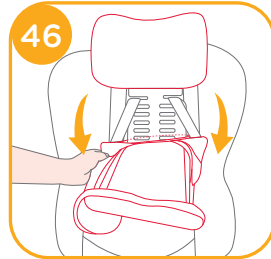
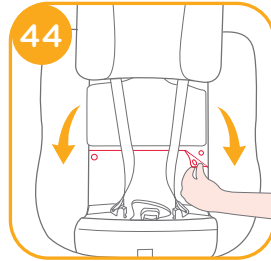
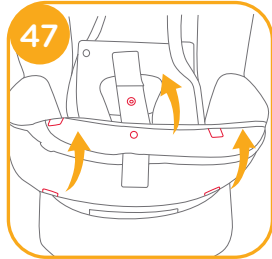
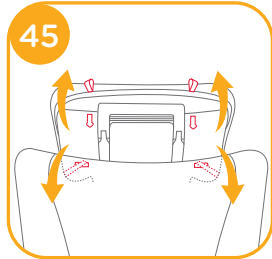
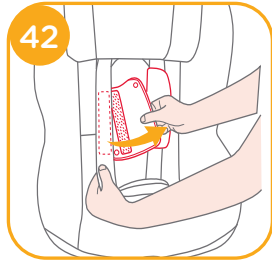

## Pleje og vedligeholdelse

- ! Sædebetræk og puder kan vaskes i koldt vand under 30°C.
- ! De bløde dele må ikke stryges.
- ! De bløde dele må ikke vaskes med blegemiddel eller kemiske rengøringsmidler.
- ! Brug ikke ufortyndede rengøringsmidler, rensebenzin eller andre organiske opløsningsmidler til at vaske autostolen eller bunden. Dette kan beskadige autostolen.
- ! Sædebetrækket og polstringen må ikke vrides, når det tørre. Dette kan efterlade sædebetræk og polstringen med folder.
- ! Sædebetrækket og puderne skal hænges til tørre i skyggen.
- ! Tag autostolen og bunden ud af køretøjet, hvis den ikke skal bruges i længere tid. Opbevar autostolen på et køligt og tørt sted, ude af børns rækkevidde.
- ! Undgå, at pille ved spænderne under rengøring.





## قائمة الأجزاء

يرجى التأكد من عدم وجود أي أجزاء مفقودة. وفي حالة غياب أي من الأجزاء، يرجى الاتصال بالموزع.

- |                                    |                              |
|------------------------------------|------------------------------|
| الشكل ١١ زر التدوير                | الشكل ١ مسند الرأس           |
| الشكل ١٢ حزام الكتف                | الشكل ٢ وسادة المقعد         |
| الشكل ١٣ ذراع ضبط مسند الرأس       | الشكل ٣ الإبزيم              |
| الشكل ١٤ واقي الصدمات الجانبي      | الشكل ٤ زر ضبط حمالة الأمان  |
| الشكل ١٥ حجرة تخزين دليل التعليمات | الشكل ٥ شريط حزام الضبط      |
| الشكل ١٦ وصلة ISOFIX               | الشكل ٦ قفل نظام Smart Ride™ |
| الشكل ١٧ زر أداة ضبط ISOFIX        | الشكل ٧ رجل التحميل          |
| الشكل ١٨ أدلة ISOFIX               | الشكل ٨ زر ضبط رجل التحميل   |
|                                    | الشكل ٩ مؤشر رجل التحميل     |
|                                    | الشكل ١٠ زر ضبط الإمالة      |

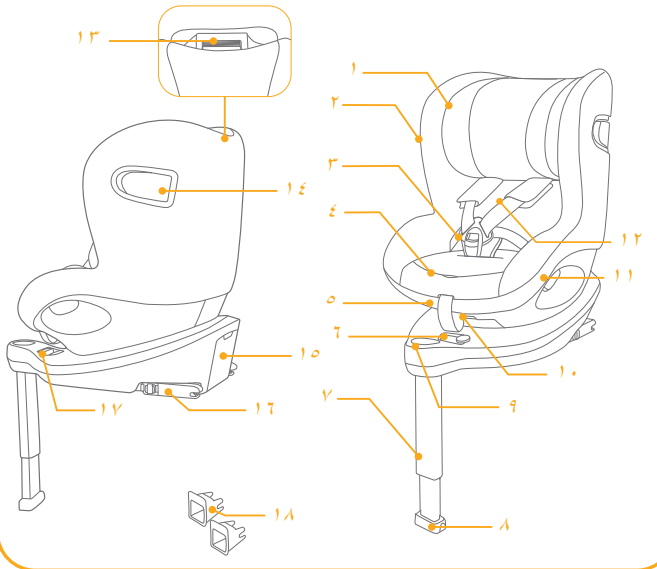

تهانينا لانضمامك إلى عائلة Joie! إننا في غاية السعادة لاشتراكنا في رحلتك مع طفلك الصغير، فاستخدام نظام تقييد حركة الطفل المطور i-Size ٣٦٠ أثناء القيادة يضمن لك أقصى درجات السلامة عبر مقعد تقييد الطفل المطور من فئة i-Size عالية الجودة والأمنه بالكامل، لذا يرجى قراءة التعليمات الواردة في هذا الدليل بعناية واتباع كل خطوة فيه لضمان قيادة مريحة وتوفير أفضل حماية لطفلك.

لاستخدام هذا النظام المطور لتقييد حركة الطفل من Joie مع وصلات i-Size ISOFIX وفقاً للائحة ECE R129/03، ينبغي أن يلبي طفلك المتطلبات الآتية.

التوجيه للخلف: طول الطفل من ٦١ إلى ١٠٥ سم / وعمره ٦ شهراً على الأقل / ووزنه  $\geq 19$  كجم.

التوجيه للأمام: طول الطفل من ٧٦ إلى ١٠٥ سم / وعمره ١٥ شهراً على الأقل / ووزنه ١٩ كجم.

## القاعدة

يرجى قراءة جميع التعليمات الواردة في هذا الدليل قبل تركيب المنتج واستخدامه.

! ملاحظة مهمة: احتفظ بهذا الدليل للرجوع إليه في المستقبل.  
الرجاء قراءته بعناية.

يرجى الاحتفاظ بدليل التعليمات في حجرة التخزين الموجودة في الجزء الخلفي من القاعدة كما هو موضح بالشكل.

لمعرفة معلومات الضمان؛ يرجى زيارة موقع الويب الخاص بنا على [joiebaby.com](http://joiebaby.com)



## تحذير!

لاستخدام هذا النظام المطور لتقييد حركة الطفل من مع وصلات ISOFIX وفقاً لللائحة ECE R129/03، يجب أن تتوفر في طفلك الشروط التالية.

التوجيه للخلف:

طول الطفل من ٦١ إلى ١٠٥ سم / وعمره ٦ شهراً على الأقل / ووزنه  $\geq 19$  كجم.

التوجيه للأمام:

طول الطفل من ٧٦ إلى ١٠٥ سم / وعمره ١٥ شهراً على الأقل / ووزنه  $\geq 19$  كجم.

هام - لا تستخدم مقعد أمان الأطفال في السيارة في وضع الجلوس قبل أن يتجاوز عمر الطفل ١٥ شهراً (راجع التعليمات)

يجب أن تكون أي أحزمة داعمة لنظام تقييد حركة الطفل المطور مربوطة بإحكام بحيث يجب أن تكون أي أرجل داعمة ملاسمة لأرضية السيارة ويجب ضبط أي أحزمة مثبتة للطفل وفقاً لجسمه ويجب ألا تكون تلك الأحزمة ملتوية.

بعد وضع طفلك في المقعد المطور، ينبغي تثبيت حزام الأمان بشكل صحيح والتأكد من أن حزام الفخذ يتم تثبيته عند مستوي منخفض، بحيث يتم ربطه بحزم على الحوض.

يجب تبديل نظام تقييد حركة الطفل المطور عندما يتعرض لضغط شديد من جراء حادثة. حيث قد تتسبب الحوادث في إلحاق أضرار بهما لا يمكن رؤيتهما.

## تحذير!

انتبه إلى مخاطر القيام بأي تعديلات أو إضافات للجهاز بدون موافقة الهيئة المختصة ومخاطر عدم اتباع تعليمات التركيب كما يجب المقدمة من قبل الجهة المصنعة لنظام تقييد حركة الطفل المطور.

الرجاء الاحتفاظ بهذا النظام المطور بعيداً عن أشعة الشمس؛ وإلا، فقد يسخن للغاية ويضر ببشرة الطفل. واحرص دائماً على لمس المقعد المطور قبل وضع الطفل بداخله.

يحظر ترك الطفل بنظام تقييد حركة الطفل المطور دون مراقبة.

يجب تثبيت أي أمتعة أو أشياء أخرى بشكل صحيح لئلا تتسبب في حدوث إصابات في حالة وقوع تصادم.

يحظر استخدام نظام تقييد حركة الطفل المطور بدون الأجزاء اللينة.

يتعين عدم استبدال الأجزاء اللينة بأي أشياء أخرى بخلاف الموصى بها من قبل المصنّع حيث إن القطع اللينة (المنسوجات) تتشكّل جزءاً لا يتجزأ من أداء هذا المقعد الداعم.

تجنب استخدام أي نقاط اتصال تتمتع بقدرة تحمل بخلاف تلك الواردة في التعليمات والمحددة في نظام تقييد حركة الطفل المطور.

## تحذير!

- ! يُحظر تثبيت مقعد الطفل بالسيارة في أي مقعد من مقاعد السيارة يكون مجهزاً بالوسائد الهوائية عند استخدام وضع الطفل الرضيع.
- ! يرجى التحقق قبل شراء هذا المنتج للتأكد من تثبيته بشكل صحيح في سيارتك.
- ! ليس هناك أي نظام تقييد حركة طفل مطور ضمن الحماية الكاملة عند وقوع حادث لكن الاستخدام السليم لنظام تقييد حركة الطفل المطور هذا من شأنه تقليل خطر تعرض طفلك لإصابة جسيمة أو الوفاة.
- ! تجنب تركيب نظام تقييد حركة الطفل المطور هذا دون اتباع التعليمات الواردة في هذا الدليل؛ وإلا، فقد تعرض طفلك لخطر الإصابة الجسيمة أو الوفاة.
- ! تجنب استخدام هذا المقعد المطور إذا كان تالفًا أو به أجزاء مفقودة.
- ! ألا تلبس طفلك ملابس واسعة/كبيرة الحجم لأن هذا قد يحول دون تثبيت الطفل بشكل سليم ومحكم بواسطة أشرطة أحزمة الكتف والحزام بين الساقين.
- ! تجنب ترك هذا النظام المطور أو أي من مكوناته سائبًا أو غير مربوط بإحكام في السيارة؛ فقد يؤدي النظام المطور غير المربوط بإحكام إلى انقذافه داخل السيارة والتسبب في إصابة الركاب أثناء اجتياز منعطف حاد أو توقف مفاجئ أو تصادم.

## تحذير!

- ! يحظر استخدام نظام مطور مستعمل أو نظام مطور لا تعرف تاريخ استعماله؛ فقد يحتوي على تلف هيكلي يعرض سلامة طفلك للخطر.
- ! يحظر استخدام الحبال أو أي أدوات أخرى لتثبيت نظام تقييد حركة الطفل المطور داخل السيارة أو لتثبيت الطفل داخل النظام المطور.
- ! تأكد من إمكانية تركيب نظام تقييد حركة الطفل المطور علي هذا النحو بحيث لا يتداخل أي جزء مع المقاعد المتحركة أو في تشغيل أبواب السيارة.
- ! استشر الموزع بشأن الأمور المتعلقة بالصيانة والإصلاح واستبدال الأجزاء.
- ! فك هذا النظام المطور من مقعد السيارة وأخرجه منها إذا كنت تنوي عدم استخدامه لمدة زمنية طويلة.
- ! لا ينبغي تشحيم هذا المقعد المطور بأي شكل من الأشكال.
- ! يرجى تثبيت الطفل في المقعد المطور بصورة دائمة، حتى في الرحلات القصيرة لتجنب وقوع الحوادث.
- ! افحص باستمرار أدلة ISOFIX بحثًا عن أي أوساخ، ونظفها عند الضرورة، قد تتأثر اعتمادية المنتج بسبب دخول أوساخ أو أتربة أو فضلات طعام أو غيرها فيه.
- ! تجنب وضع أي أشياء أخرى دون الوسائد الداخلية الموصى بها داخل هذا النظام المطور.
- ! قد لا يصلح نظام تقييد حركة طفل لجميع المركبات المعتمدة عند استخدامه في إحدى هذه الوضعيات.

## تنبيهات بشأن التركيب

راجع الصور ١ - ١

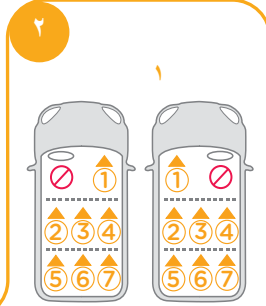
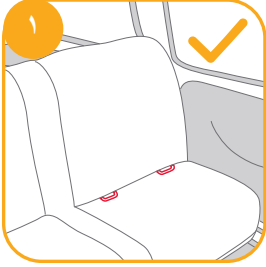

## الطوارئ

في حالة الطوارئ أو الحوادث، من الأهمية بمكان العناية بطفلك باستخدام الإسعافات الأولية وطلب المعالجة الطبية فوراً.

## معلومات عن المنتج

يشير المصطلح "i-Size" إلى (الأنظمة العالمية المتكاملة المطورة لتقييد حركة الطفل وفقاً للمعيار ISOFIX) إلى إحدى فئات نظام تقييد حركة الطفل المطور المستخدم في وضعية الجلوس i-Size بالسيارة.

١- وفقاً للوائح ECE R129/03، يعد المنتج مقعد طفل مطور مزود بنظام Universal ISOFIX، الفئة ISO/F2X، ISO/R2، ويجب تثبيتهما باستخدام توصيلات ISOFIX.

٢- هذا نظام تقييد حركة طفل مطور من الفئة "i-Size"، ومعتمد وفقاً لـ UN لللائحة رقم ١٢٩ للاستخدام في وضعيات مقاعد السيارة المتوافقة مع الفئة i-Size كما هو موضح من قِبل مصنعي السيارات في دليل استخدام السيارة.

٣- إذا ساورك شك، فاستشر مصنّع المقعد المطور أو الموزّع.

الخامات بلاستيك، معدن، قماش  
رقم براءة الاختراع براءات اختراع مُعلقة

## تركيب القاعدة

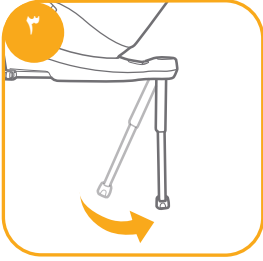

### راجع الصور ٣ - ١٢

! بعد وضع القاعدة على مقعد السيارة، اسحب رجل التحميل للأسفل نحو الأرضية. ٣



! إدخال مسارات ISOFIX للمساعدة في التركيب. ٤- ١

## اختيار وضع التركيب

حجم الطفل	وضع التركيب	التركيب	العمر المرجعي	وضعية الإحتواء
من ٦١ سم-١٠٥ سم / كجم $\geq 19$	وضع التوجيه للخلف		من ٦ شهورًا إلى ٤ سنوات تقريبًا	الوضع ٦-١
من ٧٦ إلى ١٠٥ سم / كجم $\geq 19$	وضع التوجيه للأمام		من ١٥ شهرًا إلى ٤ سنوات تقريبًا	الوضع ٦-١

عمر الطفل	وضع التركيب	التركيب	وقف تشغيل القفل Smart Ride™
١٥-٦ شهرًا	وضع التوجيه للخلف		
< ١٥ شهرًا	وضع التوجيه للخلف/ للأمام	أو:	

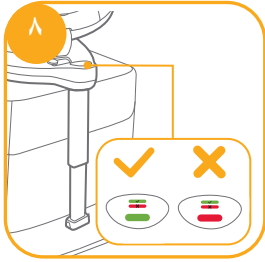

هناك ١٩ وضعية لرجل التحميل. وإذا أضاء مؤشر ساق التحميل باللون الأحمر، فهذا يعني أن الساق في الوضعية الخطأ. ٨

تأكد من تلامس ساق التحميل بالكامل مع أرضية السيارة. يشير اللون الأحمر إلى التثبيت بطريقة غير صحيحة. ٨

افحص للتأكد من إحكام تركيب القاعدة من خلال سحب وصلتي ISOFIX.

يجب تركيب وصلتي ISOFIX وإحكام تثبيتهما في نقطتي تثبيت ISOFIX. ١- ٩

يجب تركيب رجل التحميل بشكل صحيح من خلال التأكد من إضاءة مؤشرها باللون الأخضر. ١- ٢

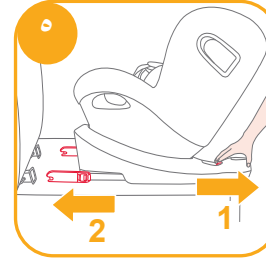
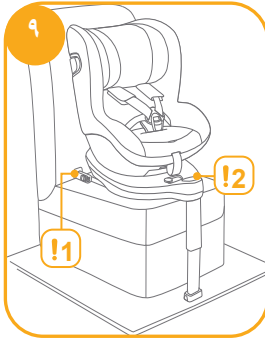

هناك وضعيات متعددة قابلة للضبط لمسارات ISOFIX، أثناء الضغط على زر الضابطة ٥- ١، قم بسحب موصلات ISOFIX. ٢- ٥

تأكد من إحكام تركيب موصلات ISOFIX بأمان في أماكن تثبيت مسارات ISOFIX، ومن المفترض أن تضيء المؤشرات في موصلات ISOFIX باللون الأخضر بالكامل. ١- ٣

بعد تركيب وصلات ISOFIX بنجاح اضغط على أزرار ضبط ISOFIX مرة أخرى مع دفع المقعد للخلف حتى يتلامس مع مقعد السيارة الخلفي. ٦

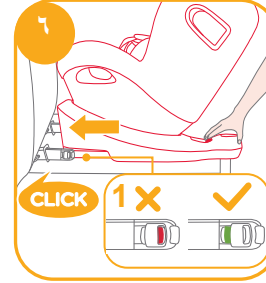

بعد إرفاق مسارات ISOFIX، اسحب ساق التحميل لأسفل إلى الأرضية، عندما يظهر مؤشر ساق التحميل باللون الأخضر، يتم تثبيت ساق التحميل بشكل صحيح.

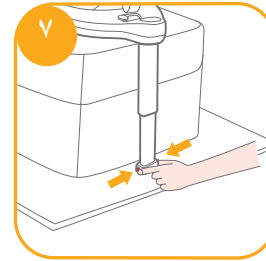

اضغط على زر إطلاق رجل التحميل، ثم اضبط طول رجل التحميل. ٧

## استخدام واقي الصدمات الجانبي

راجع الصور ١٣ - ١٥

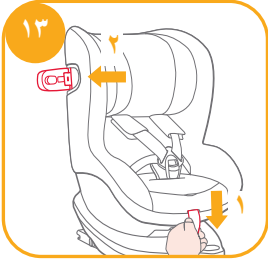

! تأكد من أن غطاء الحماية من التصادم الجانبي مقفول على وضع الفتح لتوفير أقصى درجة من الحماية من الاصطدام الجانبي.

١- يتم تنشيط دروع الحماية من الصدمات الجانبية تلقائيًا عندما يتم تحريك إبزيم الحزام للخلف في موضعه وربط الحزام، ويتم فتح كلا الجانبين تلقائيًا. ١٣ - ١٣ - ٢

! ملاحظة هامة: يرجى ملاحظة أن فرد عناصر الحماية من الصدمات الجانبية لا يعني أن الطفل مثبت بإحكام.

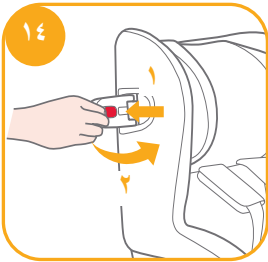

٢- يمكن إغلاق غطاء الاصطدام الجانبي الموجود قبالة باب السيارة لتوفير مساحة أكبر للجلوس، إذا تطلب الأمر ذلك، يجب أن يكون الجانب الأقرب لداخل السيارة دائمًا في وضع الفتح. ١٤ - ١٥ - ٢

٣- يمكن فتح الاصطدام الجانبي يدويًا كما هو موضح بالصورة رقم ١٥.



لإزالة القاعدة من السيارة اضغط على زر ضابط ISOFIX ١٠ - واسحب القاعدة للخلف من المقعد. ١٠ - ٢

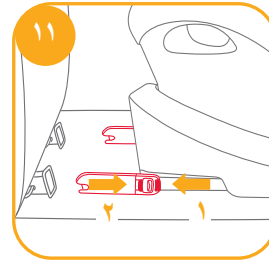

ثم اضغط وحرر الوصلات من نظام ISOFIX الموجود بالسيارة. ١١

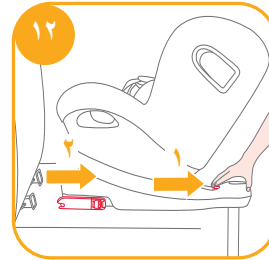

لتفادي التلف أثناء النقل اضغط على زر ١١ - ١ ضابط ISOFIX وقم بضي الوصلة تمامًا. ١١ - ٢

## ضبط الارتفاع مسند الرأس وأحزمة الكتف

راجع الصور ١٨ - ٢٠

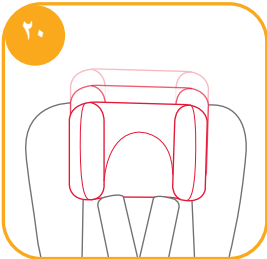
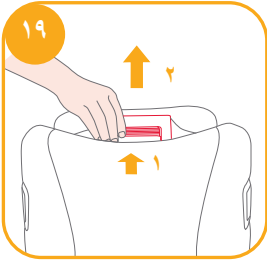

١- يُرجى تعديل داعم الرأس، وفحص مما إذا كانت أحزمة الكتف مثبتة على الارتفاع الصحيح أم لا وفقًا لصورة ١٨

! عند استخدام التوجيه للخلف، يجب أن يكون ارتفاع حزام الكتف مستويًا أو أسفل قمة كتفي الطفل. ١٨

! عند استخدام التوجيه للأمام، يجب أن يكون ارتفاع حزام الكتف مستويًا مع قمة كتفي الطفل. ١٨

٢- اضغط على مقبض ضبط مسند الرأس (١٥)، أثناء سحب المسند لأعلى أو الضغط عليه لأسفل إلى أن يستقر في إحدى الأوضاع الستة. توضح أوضاع داعم الرأس كما في الشكل ٢٠.

## ضبط الانحناء

راجع الصور ١٦ - ١٧

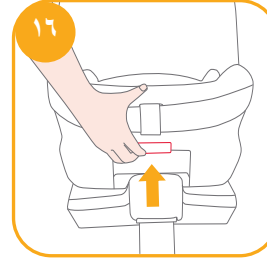

اضغط على زر ضبط الإمالة (١٦) لضبط مقعد الطفل المطور بالسيارة على الوضع المناسب. يجب ضبط زوايا الانحناء على النحو الموضح في الشكل ١٧

الرجاء إعادة التحقق من وضعية ساق التحميل بعد ضبط الانحناء.

توجد ٦ أوضاع إمالة لوضع التوجيه للخلف و ٦ أوضاع إمالة لوضع التوجيه للأمام.





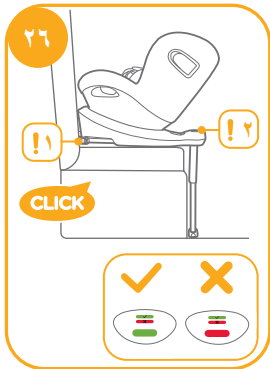
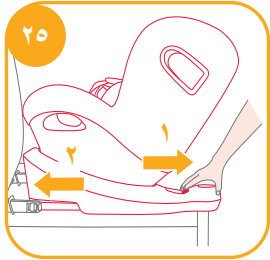

٣- بعد تركيب وصلات ISOFIX بنجاح اضغط على أزرار ضبط ISOFIX مرة أخرى مع دفع المقعد للخلف حتى يتلامس مع مقعد السيارة الخلفي. ٢٥ - ٢٤ - ٢

! يجب تركيب وصلتي ISOFIX وإحكام تثبيتهما في نقطتي تثبيت ISOFIX. ٢٦ - ١

! يجب تركيب رجل التحميل بشكل صحيح من خلال التأكد من إضاءة مؤشرها باللون الأخضر. ٢٦ - ٢

## استخدام وضع التوجيه للخلف

(طول الطفل ٦١ - ١٠٥ سم/وزنه  $\geq ١٩$  كجم/السن بين ٦ شهر إلى ٤ سنوات)

### راجع الصور (١١) - (٣١)

! يُرجى تثبيت نظام تقييد حركة الطفل المطور على مقعد السيارة الخلفي، ثم وضع الطفل في النظام المطور.

! يرجى سحب وقف قفل Smart Ride™ لليسار عند استخدام نظام تقييد حركة الطفل المطور في وضع التوجيه للخلف.

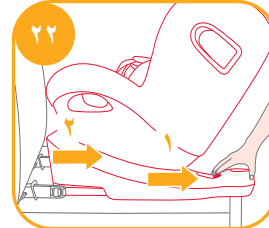
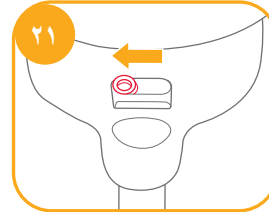

١- اضغط على زر (١١) - ١ ضابط ISOFIX واسحب القاعدة للخلف من مقعد السيارة.

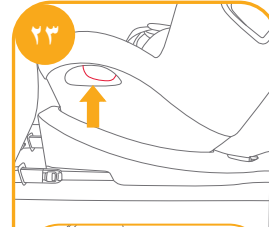

٢- اضغط على زر التدوير للاستدارة من أجل وضع/رفع الطفل من الجانب بسهولة. ثم لف المقعد لوضع التوجيه للخلف. (١١) & (٢٤)

! اضغط على زر التدوير الموجود على أي جانب من الجانبين لتدوير نظام تقييد حركة الطفل المطور.

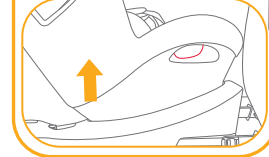

## تأمين الطفل

١- اضغط على زر ضبط الشريط مع سحب أحزمة الكتف للخارج حتى تصل إلى الطول المطلوب (اسحب من أسفل وسادات الكتف المثبتة للتطويل)

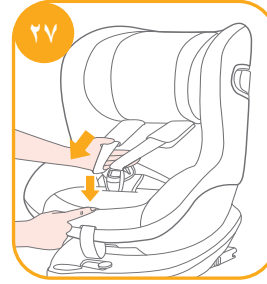

٢- ألغ قفل إبزيم الحزامين بالضغط على الزر الأحمر.

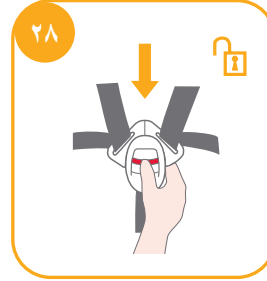

٣- ثبت الإبزيم الموجود على كلا جانبي المقعد كما هو موضح في (٢٩) الموجودة على كلا جانبي المقعد لجعل وضع الطفل في وضع التوجيه للخلف مريحاً بشكل أكبر.

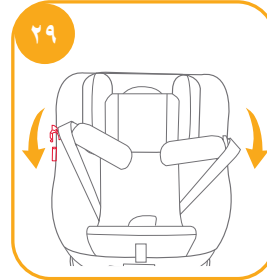

٤- ضع الطفل في نظام تقييد حركة الطفل المطور ومرر ذراعيه من خلال الأحزمة. **!** بعد جلوس الطفل، أعد الفحص للتأكد من وجود أحزمة الكتف على الارتفاع المناسب.

٥- قم بتعشيق الإبزيم. يرجى الرجوع إلى (٣٠)

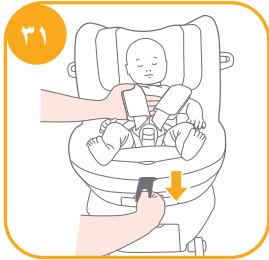
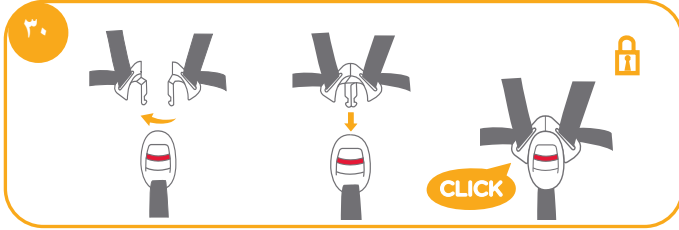

٦- اسحب حزام التعديل لأسفل، وقم بتعديله حتى الوصول إلى الطول المناسب لضمان أمان الطفل.

**!** ابقِ الطفل دائماً مؤمناً من خلال الأحزمة واربطه بشكل سليم من خلال إزالة أي ارتخاء بالأحزمة.

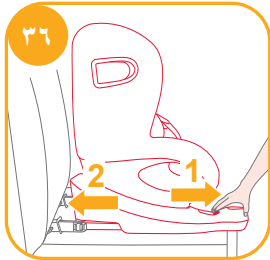
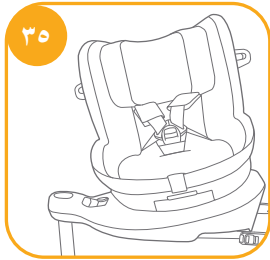
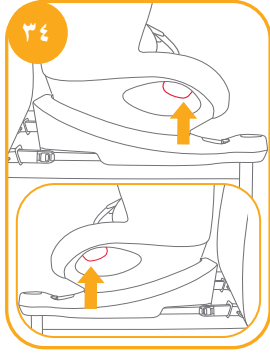

٢- اضغط على زر التدوير للاستدارة من أجل وضع/رفع الطفل من الجانب بسهولة. ثم لف المقعد لوضع التوجيه للأمام. ٣٤ & ٣٥ ! اضغط على زر التدوير الموجود على أي جانب من الجانبين لتدوير نظام تقييد حركة الطفل المطور.

٣- بعد تركيب وصلات ISOFIX بنجاح اضغط على أزرار ضبط ISOFIX مرة أخرى مع دفع المقعد للخلف حتى يتلامس مع مقعد السيارة الخلفي. ٣٦ ١- ٣٦ ٢-

## استخدام وضع التوجيه للأمام (طول الطفل ٧٦ سم إلى ١٠٥ سم/وزنه ١٩ كجم وتتراوح أعمارهم بين ١٥ شهر إلى ٤ سنوات)

راجع الصور ٣٢ - ٤١

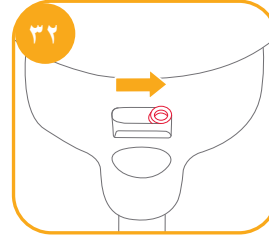

! يُرجى تثبيت نظام تقييد حركة الطفل المطور على مقعد السيارة، ثم وضع الطفل في النظام المطور.

! يرجى سحب وقف قفل Smart Ride™ لليمين عند استخدام نظام تقييد حركة الطفل المطور في وضع التوجيه لليمين. ٣٧

١- اضغط على زر ٣٧ ١- ضابط ISOFIX واسحب القاعدة للخلف من مقعد السيارة. ٣٧ ٢-

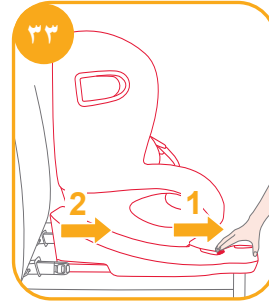

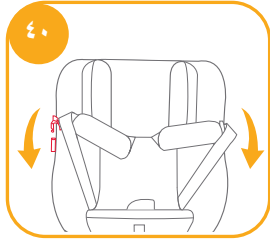

٣- ثبت الإبزيم الموجود على كلا جانبي المقعد كما هو موضح في ٤٠ الموجودة على كلا جانبي المقعد لجعل وضع الطفل في وضع التوجيه للأمام مريحًا بشكل أكبر.

٤- ضع الطفل في نظام تقييد حركة الطفل المطور ومرر زراعته من خلال الأحزمة. قم بتعشيق الإبزيم.

! بعد جلوس الطفل، أعد الفحص للتأكد من وجود أحزمة الكتف على الارتفاع المناسب.

٥- اسحب حزام التعديل لأسفل، وقم بتعديله حتى الوصول إلى الطول المناسب لضمان أمان الطفل.

! ابق الطفل دائمًا مؤمنًا من خلال الأحزمة وارتبطه بشكل سليم من خلال إزالة أي ارتخاء بالأحزمة.

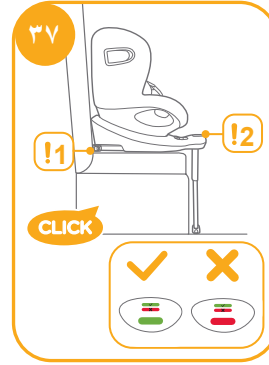

! يجب تركيب وصلتي ISOFIX وإحكام تثبيتهما في نقطتي تثبيت ISOFIX. ١- ٣٧

! يجب تركيب رجل التحميل بشكل صحيح من خلال التأكد من إضاءة مؤشرها باللون الأخضر. ٢- ٣٧

## تأمين الطفل

١- اضغط على زر ضبط الشريط مع سحب أحزمة الكتف للخارج حتى تصل إلى الطول المطلوب (اسحب من أسفل وسادات الكتف المثبتة للتطويل). ٣٨

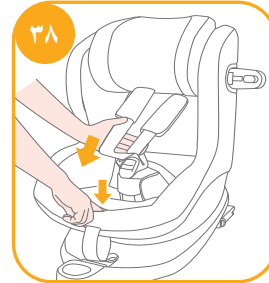

٢- ألق قفل إبزيم الحزامين بالضغط على الزر الأحمر. ٣٩

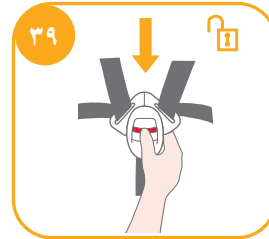

## فك الأجزاء اللينة

راجع الصور ٤٢ - ٤٨

٤٢- اضغط على الزر الأحمر لإلغاء تثبيت المشبك. ٤٢  
اتبع الخطوات ٤٢ - ٤٨ لفك الأجزاء اللينة.  
لإعادة تثبيت الأجزاء اللينة؛ يُرجى تكرار الخطوات سالفة الذكر ولكن بالترتيب العكسي للخطوات.

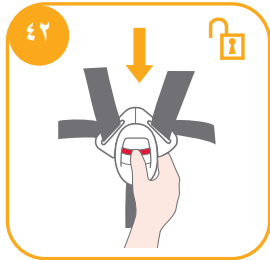

## العناية والصيانة

! الرجاء غسل غطاء المقعد والبطانة الداخلية بماء بارد عند درجة حرارة أقل من ٣٠ درجة مئوية.

! تجنب كي الأجزاء اللينة.

! تجنب استخدام مواد التبييض أو التنظيف الجاف عند غسل الأجزاء اللينة.

! لا تستخدم منظفًا متعادلاً غير مخفف أو بنزليًا أو أي مذيب عضوي آخر لغسل القاعدة؛ وإلا، فقد يتعرض النظام للتلف. نظام تقييد حركة الطفل.

! لا تقم بفك غطاء المقعد والبطانة الداخلية حتى يجف. قد يترك غطاء المقعد والبطانة الداخلية بشكل مجعد.

! الرجاء تجفيف غطاء المقعد والبطانة الداخلية بتعليقهما على منشر.

! الرجاء فك النظام والقاعدة من مقعد السيارة إذا كنت تنوي عدم استخدامهما لمدة زمنية طويلة. وضع النظام في مكان جاف ومعتدل البرودة وبعيدًا عن متناول الأطفال.

! لا تعبت بوصلات الحزام أثناء التنظيف.

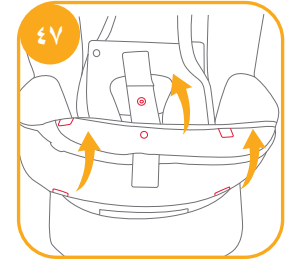
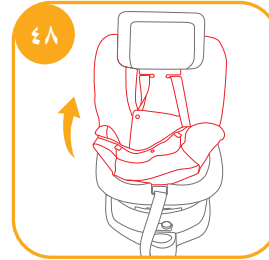
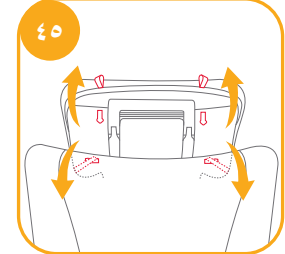
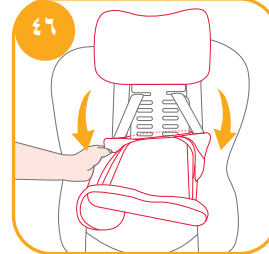
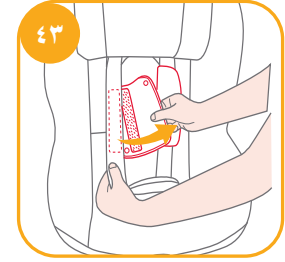
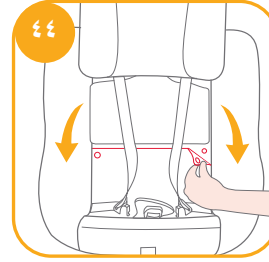



Allison Baby UK Ltd.  
Venture Point, Towers Business Park  
Rugeley, Staffordshire, WS15 1UZ

bring the kids™

Share the joy at [joiebaby.com](http://joiebaby.com)

IM-000012B