

britax römer

RU

Инструкция по эксплуатации DUALFIX 5Z

Детское удерживающее устройство
(автомобильное кресло)



61 – 105 cm

≤ 18 kg

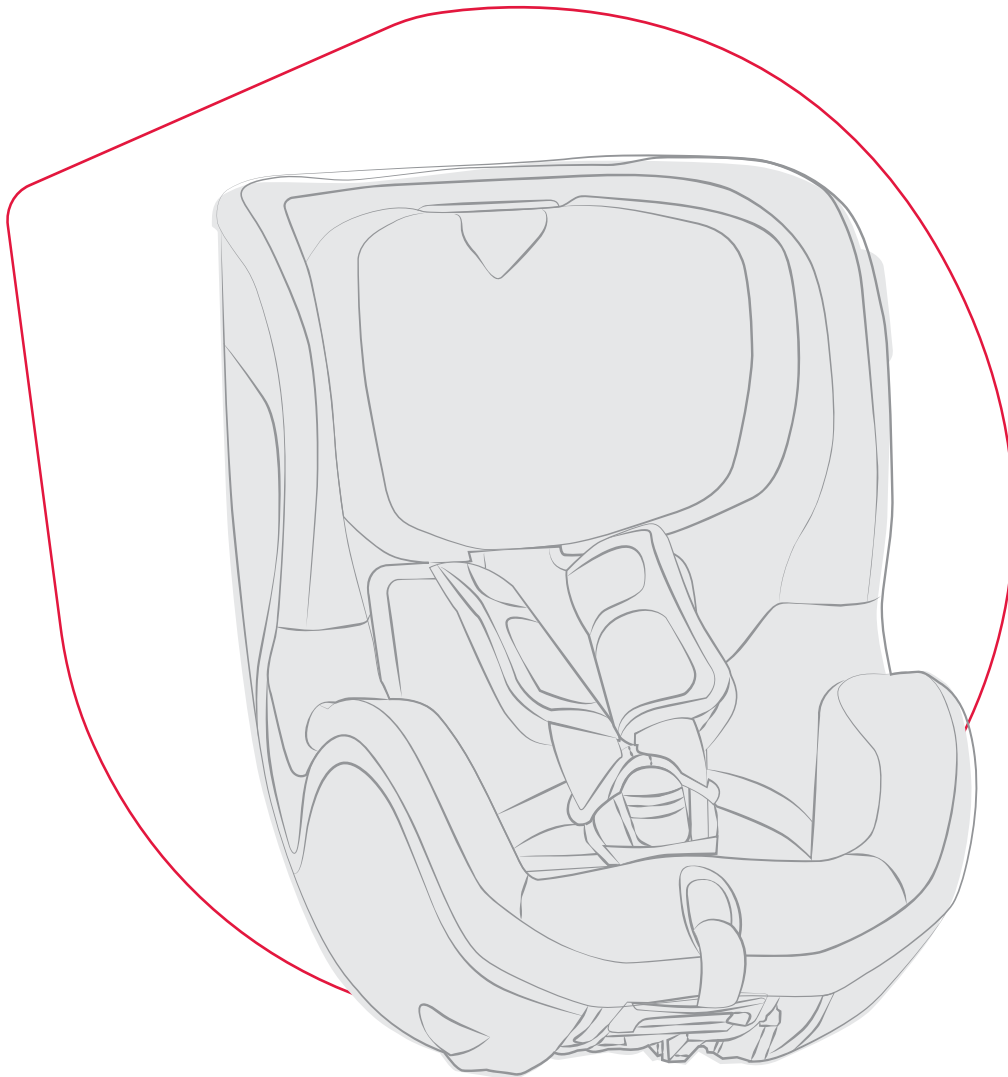

ECE

2000038986 V2

BRITAX RÖMER Child Safety EMEA

www.britax-roemer.com | contact@britax.com

1. Об этом документе

⚠ ПРЕДУПРЕЖДЕНИЕ! Настоящее руководство по эксплуатации является частью изделия и призвано обеспечить его безопасное использование. Несоблюдение руководства может привести к серьёзным или смертельным травмам. Если возникли какие-либо неясности, не используйте изделие и немедленно обратитесь в специализированный магазин, где вы купили изделие.

- ▶ Прочтите руководство по эксплуатации.
- ▶ Сохраните руководство вместе с изделием для использования в будущем.
- ▶ При передаче изделия третьим лицам приложите к нему руководство по эксплуатации.

Контактная информация

Если у вас есть вопросы, свяжитесь с нами.

BRITAX RÖMER Child Safety EMEA

www.britax-roemer.com

contact@britax.com

BRITAX RÖMER Kindersicherheit GmbH

Theodor-Heuss-Straße 9

89340 Leipheim

Германия



2. Описание изделия

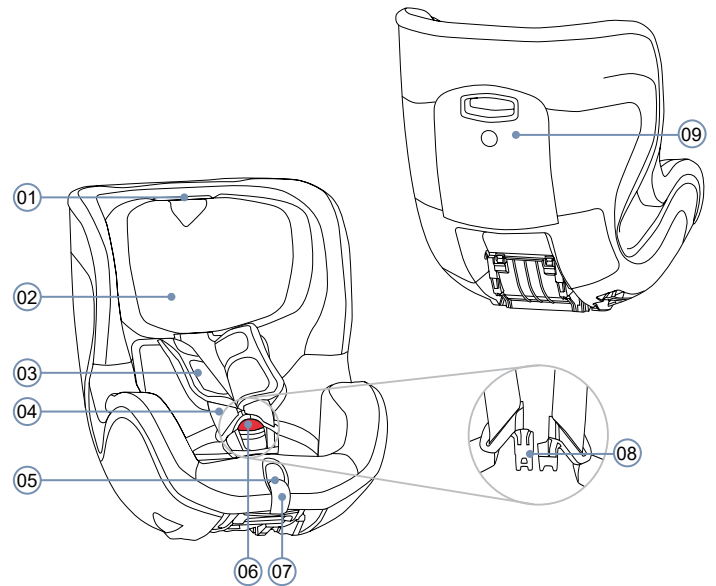

- | | |
|-------------------------|---------------------------------|
| 01 Кнопка разблокировки | 06 Замок ремня (красная кнопка) |
| 02 Подголовник | 07 Регулировочный ремень |
| 03 Плечевые накладки | 08 Язычки замка |
| 04 Плечевые ремни | 09 Отсек |
| 05 Кнопка регулировки | |

Плечевые ремни и подголовник

Правильно отрегулированный подголовник обеспечивает оптимальную защиту ребёнка в детском автокресле. Подголовник правильно отрегулирован, если плечевые ремни расположены горизонтально или чуть выше плеч ребёнка.

Ослабление плечевых ремней 1

- ▶ Нажмите и не отпускайте кнопку регулировки.
- ▶ Потяните оба плечевых ремня вперёд.
- ☞ **Не** тяните за плечевые накладки.
- ▶ Отпустите кнопку регулировки.

Регулировка плечевых ремней 2

- ▶ Нажмите и не отпускайте кнопку разблокировки подголовника.
- ▶ Сместите подголовник до нужной высоты плечевых ремней.
- ▶ Отпустите кнопку разблокировки.
 - ☞ Подголовник заскакивает на место со щелчком.
- ▶ Нажмите на подголовник, чтобы убедиться, что он зафиксировался.
 - ☞ Плечевые ремни проходят горизонтально или чуть выше плеч ребёнка. 3

Натягивание плечевых ремней 4

- ▶ Вытяните конец регулировочного ремня по прямой.
- ☞ **Не** тяните конец регулировочного ремня вверх или вниз.

Пристёгивание ребёнка

- ▶ Зафиксировать модуль автокресла на подходящей базовой станции (см. раздел «Использование в автомобиле», стр. 4). 5
- ▶ Ослабьте плечевые ремни. См. раздел «Плечевые ремни и подголовник», стр. 2. 1
- ▶ Нажмите красную кнопку, чтобы открыть замок ремня. 6
- ▶ Откиньте замок ремня вперёд.
- ▶ Посадите ребёнка в детское автокресло.
- ☞ Постарайтесь обойтись без толстой одежды под ремнём.

- ▶ Наденьте плечевые ремни на плечи ребёнка.

⚠ ПРЕДУПРЕЖДЕНИЕ! Убедитесь, что плечевые ремни не перекручены и **не** перепутаны.

- ▶ Соедините оба язычка замка вместе. **7**
- ▶ Вставьте язычки в замок ремня.
 - ↳ Язычки замка заскакивают со щелчком.
- ▶ Вытяните конец регулировочного ремня по прямой. **4**
- ☞ **Не** тяните конец регулировочного ремня вверх или вниз.
 - ↳ Плечевые ремни плотно прилегают к телу ребёнка.

⚠ ПРЕДУПРЕЖДЕНИЕ! Убедитесь, что набедренные ремни находятся как можно ниже над пахом ребёнка.

Отстёгивание ребёнка **8**

- ▶ Нажмите красную кнопку, чтобы открыть замок ремня.
- ▶ Возьмите ребёнка.

3. Применение по назначению

Настоящее изделие было сконструировано, испытано и сертифицировано в соответствии с требованиями европейского стандарта для детских удерживающих устройств R129/03 (i-Size universal ISOFIX).

Настоящее изделие разрешается использовать только в сочетании с подходящей базовой станцией для фиксации ребёнка в автомобиле (см. раздел «Использование в автомобиле», стр. 4).

	С установкой против хода движения автомобиля	С установкой по ходу движения автомобиля
Рост	61-105 см	76-105 см
Вес ребёнка	не более 18 кг	

4. Инструкции по технике безопасности

Риск получения травм, если детское автокресло повреждено

При ДТП со столкновением на скорости свыше 10 км/ч детское автокресло в некоторых случаях может получить скрытые повреждения, которые не видны невооружённым глазом. При следующей аварии это может привести к серьёзным травмам.

- ▶ В случае аварии замените изделие.
- ▶ Изделие, которое может быть повреждено (даже если оно просто упало на землю), отнесите в сервисный центр для контроля.
- ▶ Регулярно проверяйте все важные детали на наличие повреждений.
- ▶ Убедитесь, что все механические компоненты работают безупречно.
- ▶ Ни в коем случае не смазывайте детали изделия консистентной смазкой или маслом.
- ▶ Повреждённое изделие утилизируйте должным образом.

Опасность ожога горячими компонентами

Компоненты изделия могут нагреваться от солнечных лучей. Кожа ребёнка очень чувствительна и может из-за этого пострадать.

- ▶ Защищайте изделие от интенсивного прямого солнечного облучения, пока оно не используется.

Опасность получения травм из-за неправильной установки

Если изделие установлено или используется не так, как это описано в руководстве по эксплуатации, это может привести к серьёзным или смертельным травмам.

- ▶ Устанавливайте изделие только на автомобильном сиденье, направленном по ходу движения автомобиля.
- ▶ Учитывайте и соблюдайте инструкции в руководстве по эксплуатации автомобиля.

Риск получения травм из-за фронтальной подушки безопасности

Подушки безопасности предназначены для защиты взрослых. Если детское автокресло расположено слишком близко к фронтальной подушке безопасности, это может привести к травмам от лёгких до тяжёлых.

- ▶ При установке детского автокресла против хода движения автомобиля деактивируйте фронтальную подушку безопасности.
- ▶ При установке детского автокресла на переднем пассажирском сиденье, отодвиньте переднее пассажирское сиденье назад.
- ▶ При установке детского автокресла на втором или третьем ряду сидений, сдвиньте соответствующее переднее сиденье вперёд.
- ▶ Учитывайте и соблюдайте инструкции в руководстве по эксплуатации автомобиля.

Риск получения травм во время использования

В автомобиле температура может подниматься очень быстро, что представляет собой опасность. Кроме того, выход со стороны проезжей части может быть опасным.

- ▶ Ни в коем случае не оставляйте ребёнка в автомобиле без присмотра.
- ▶ Устанавливайте или снимайте модуль сиденья только со стороны тротуара.

Опасность получения травм из-за незакреплённых предметов

В случае экстренного торможения или аварии незакреплённые предметы и люди могут нанести травмы другим пассажирам.

- ▶ **Ни в коем случае** не фиксируйте ребёнка, держа его у себя на коленях.
- ▶ Зафиксируйте спинки автомобильных сидений (например, защёлкните складывающееся нераздельное заднее сиденье).
- ▶ Закрепите все находящиеся в автомобиле тяжёлые предметы и предметы с острыми краями (например, на задней полке).
- ▶ Не кладите никаких предметов в пространство для ног.
- ▶ Убедитесь, что все находящиеся в автомобиле люди пристёгнуты ремнями безопасности.
- ▶ Следите за тем, чтобы изделие в автомобиле всегда было надёжно закреплено, даже если в нём нет ребёнка.

Опасность получения травм при отсутствии чехла автокресла

Чехол является неотъемлемым компонентом безопасности детского автокресла. Если чехол автокресла не используется, это может привести к тяжёлым или смертельным травмам.

- ▶ Используйте только оригинальные запасные чехлы автокресел BRITAX RÖMER.
- ▶ Запасные чехлы автокресел вы можете приобрести в специализированном магазине.

Предотвращение повреждений изделия

- ▶ Ни в коем случае не используйте изделие, пока оно не закреплено на автомобильном сиденье, даже для пробы.
- ▶ Изделие – не игрушка.
- ▶ Следите за тем, чтобы не зажать изделие между твёрдыми предметами (автомобильной дверью, салазками сидений и т.п.).
- ▶ Держите изделие подальше от: влаги, сырости, жидкостей, пыли и солевого тумана.
- ▶ Не кладите на изделие тяжёлые предметы.

Опасность получения травм при несанкционированной модификации

Разрешение на применение утрачивает силу, как только вы внесёте какие-либо изменения в настоящее изделие. Изменения разрешается вносить только производителю. Наклейки на изделии являются важной составной частью изделия.

- ▶ Не вносите никаких изменений в изделие.
- ▶ Не удаляйте наклейки.

Предотвращение повреждений автомобиля

- ▶ Существует риск повредить непрочные чехлы автомобильных сидений.
- ▶ Используйте подложку под детское автокресло BRITAX RÖMER. Она предлагается отдельно.

Изготовитель: «Брайтакс Роемер Киндерзихерхейт ГмбХ», Теодор-Хойс-штрассе 9, 89340 Лейпхейм (Германия) / "Britax Roemer Kindersicherheit GmbH" Theodor-Heuss Str. 9, 89340, Leipheim, Deutschland

Произведено в Германии. Поставщик/импортер: ООО «Кид Трейд» 125080, г. Москва, ул. Алабяна, д.12, кор.2, тел. +7 (495) 648-64-24

Товар сертифицирован. Соответствует требованиям TP TC 018/2011 «О безопасности колесных транспортных средств». Зарегистрируйте чек на сайте www.club.roemer.ru и получите гарантийный талон на 3 года по e-mail. Срок службы 10 лет. Дата производства указана на изделии в виде штампа на корпусе: цифры внутри маленького круга - год изготовления, цифры внутри большого круга - неделя изготовления. Продукция BRITAX RÖMER должна храниться в упакованном виде в вентилируемых помещениях с относительной влажностью воздуха не более 75% при отсутствии паров кислот и щелочи в воздухе.

5. Использование в автомобиле

ОПАСНОСТЬ

Риск получения травм из-за несовместимости.

Настоящее изделие было разработано и испытано для крепления на определенных базовых станциях. Крепление настоящего изделия на другой базовой станции опасно для жизни.

- ▶ Настоящее изделие допущено для использования только со следующими базовыми станциями:
 - VARIO BASE 5Z
 - FLEX BASE 5Z
 - FLEX BASE iSENSE
- ▶ Не закрепляйте это изделие на любой другой базовой станции.
- ▶ Учитывайте и соблюдайте руководство по эксплуатации базовой станции.
- ☞ Крепление настоящего изделия на базовой станции описано в руководстве по эксплуатации базовой станции.

6. Чистка и уход

- ▶ Пластиковые детали очищайте мыльным раствором.
- ▶ Не используйте агрессивные чистящие средства (например, растворители).

Чистка чехла

Снятие чехла

- ▶ Ослабьте плечевые ремни. См. раздел «Плечевые ремни и подголовник», стр. 2. **01**
- ▶ Нажмите красную кнопку, чтобы открыть замок ремня. **09**
- ▶ Выдвиньте подголовник, насколько это возможно. См. раздел «Плечевые ремни и подголовник», стр. 2.
- ▶ Снимите петли чехла на подголовнике
- ▶ Отсоедините чехол подголовника сверху и потяните вперед.
- ▶ Снимите резиновые петли под подголовником.
- ▶ Снимите чехол подголовника.
- ▶ Откройте пуговицы-кнопки. **10**
- ▶ Откройте застёжку-липучку на паховой накладке.
- ▶ Снимите резиновые петли и пластиковые карточки в области ног.
- ▶ Снимите чехол с края чаши сиденья.
- ▶ Снимите чехол.

 ПРЕДУПРЕЖДЕНИЕ! Ни в коем случае не используйте изделие без чехла.

Стирка чехла

- ▶ Соблюдайте указания на ярлыке с символами по уходу.

Надевание чехла

- ▶ Надевание производится в обратном порядке.

Чистка плечевых накладок

Снятие плечевых накладок **11**

- ▶ Ослабьте плечевые ремни. См. раздел «Плечевые ремни и подголовник», стр. 2. **01**
- ▶ Нажмите красную кнопку, чтобы открыть замок ремня.
- ▶ Откройте застёжки-липучки.
- ▶ Откройте отсек.
- ▶ Немного вытяните плечевые ремни.
- ▶ Снимите петли ремней с пластиковых планок.
- ▶ Вытяните плечевые накладки спереди.

 ПРЕДУПРЕЖДЕНИЕ! Ни в коем случае не используйте изделие без плечевых накладок.

Стирка плечевых накладок

- ▶ Соблюдайте указания на ярлыке с символами по уходу.

Надевание плечевых накладок

- ▶ Надевание производится в обратном порядке.

Уход за замком ремня

Грязь и инородные тела могут отрицательно повлиять на работу замка ремня. Если язычки замка вставить в замок ремня сложно или невозможно, выполните уход за замком ремня.

Демонтаж замка ремня **12**

- ▶ Снимите чехол подушки автокресла.
- ▶ Поверните паховый ремень с металлической пластиной на 90°.
- ▶ Просуньте металлическую пластину узким краем вперед через прорезь для ремня.

Чистка замка ремня

- ▶ Положите замок ремня на час в теплую воду с моющим средством.
- ▶ Затем промойте замок ремня и дайте ему высохнуть.

Установка замка ремня **13**

- ▶ Просуньте металлическую пластину замка ремня через прорезь для ремня.
- ▶ Поверните паховый ремень с металлической пластиной на 90°.
 - ☞ Металлическая пластина закреплена поперёк направления движения.
- ▶ Проверьте крепление, сильно потянув за замок ремня.
- ▶ Проденьте замок ремня через чехол.
- ▶ Наденьте чехол подушки автокресла.

7. Промежуточное хранение изделия

Если вы не собираетесь использовать изделие в течение длительного времени, соблюдайте следующие указания.

- ▶ Храните изделие в надёжном и сухом месте.
- ▶ Температуру хранения поддерживайте в диапазоне от 20 до 25 °С.
- ▶ Не кладите на изделие тяжёлые предметы.
- ▶ Не храните изделие рядом с источниками тепла или под прямыми солнечными лучами.

8. Утилизация

Соблюдайте предписания по утилизации, действующие в вашей стране. Не разбирайте настоящее изделие.

